

河南新密新砦遗址 2021 年发掘简报*

中国社会科学院考古研究所新砦队¹ 郑州市文物考古研究院²

(1.北京市 100101; 2.河南 郑州市 450007)

关键词: 新密市; 新砦遗址; 梁家台; 新砦第一期; 新砦第二期

摘要: 2021 ~ 2022 年, 中国社会科学院考古研究所新砦队和郑州市文物考古研究院联合在新砦遗址中心区的梁家台北部台地上揭露出一批丰富的新砦第一期和新砦第二期文化遗存, 丰富了新砦期文化面貌, 为深入研究新砦遗址的文化因素和聚落布局等学术问题提供了新资料。

Keywords: Xinmi; the Xinzhai Site; Liangjiatai; Phase I of the Xinzhai Site; Phase II of the Xinzhai Site

Abstract: From 2021 to 2022, on the northern terrace of Liangjiatai within the central zone of the Xinzhai Site, joint excavations by the Xinzhai Archaeological Team of IA, CASS, and Zhengzhou Institute of Cultural Relics and Archaeology revealed a large quantity of remains of Phase I and Phase II of the Xinzhai Site, significantly enriching the cultural landscape of the Xinzhai period and yielding new archaeological evidence for in-depth research into the cultural elements of the Xinzhai Site, settlement patterns and other topics.

DOI:10.16143/j.cnki.1001-9928.2025.06.010

新砦遗址位于河南省新密市刘寨镇新寨村, 经过历年考古工作, 目前已基本确认新砦遗址是一处由内壕、城壕和外壕构成的具有三重环壕的大型都邑性聚落遗址^[1]。为了解新砦遗址内城中心区的遗存分布及聚落布局情况, 经国家文物局批准, 2021年12月至2022年7月, 中国社会科学院考古研究所新砦队与郑州市文物考古研究院联合对遗址中心区梁家台村北部的台地进行了考古发掘。(图一)

本次发掘地点位于2002年发现的大型浅穴式建筑^[2]西侧的下一级台地上, 均分布于发掘区的II区, 台地高差约1.50米。由于平整土

地, 原生地层已遭破坏, 发掘所获遗存以新砦第一期和第二期遗存为主, 另有少量历史时期

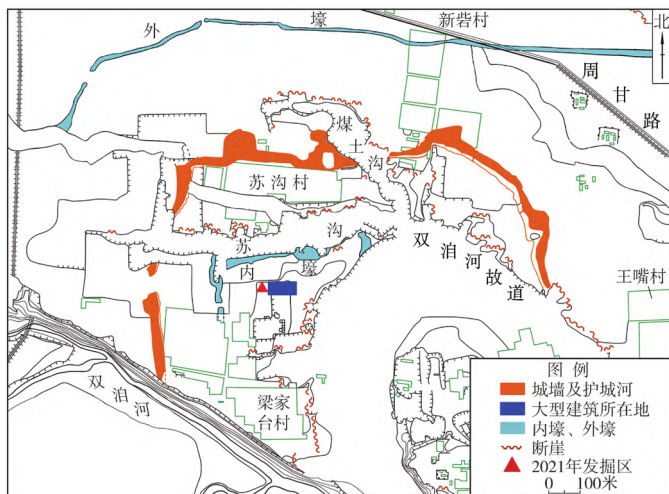

图一 河南新密新砦遗址2021年发掘区位置示意图

* 本文得到科技部国家重点研发计划项目“中华文明探源研究”之“中原和海岱地区文明进程研究”(项目编号: 2020YFC1521602), 国家文物局“考古中国·夏文化研究”(项目编号: 文物保函〔2020〕250号), 中国社会科学院学科建设“登峰战略”(项目编号: DF2023ZD14)、“青启计划”(项目编号: 2024QJH056)和中国社会科学院考古研究所研究阐释项目“豫中地区夏代早期遗存研究——以新砦遗址为中心”的资助。

墓葬和灰坑。(图二)现将此次发掘所获新砦第一期和第二期遗存简报如下。

一、地层堆积

本次发掘区的地层堆积较为简单,以T0901西壁剖面为例介绍如下。

第①层:近水平状堆积。厚0.15~0.20米。灰褐色土,结构疏松。包含植物根系、少量陶片、瓷片和碎砖块等。为耕土层。H3和M10开口在该层下。

第②层:西高东低。厚0.15~0.30米。浅灰褐色土,结构疏松。包含有少量陶片、近

现代瓷片和砖瓦块。该层为近现代平整土地所形成的垫土层。H15开口在该层下。

②层下为生土。(图三)

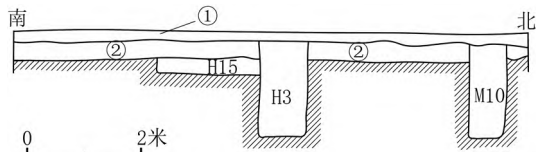

图三 T0901西壁剖面图

二、遗迹

此次发掘遗迹种类包括灰坑和灰沟两类,其中灰坑57个、灰沟1条。

(一) 第一期遗迹

共有灰坑7个,包括圆角长方形5、圆形1和椭圆形1个。

H47 位于T1002东北部,开口于②层下,被H46、H25和H34打破,向下打破生土。方向157°。平面呈圆角长方形,直壁,平底。壁面无加工痕迹。开口距地表深0.45米,坑南北长3.45、东西宽2.05、深0.60米。坑内填土为深灰色,土质较软,为一次性堆积,包含有烧土块和炭屑。出土遗物有深腹罐、碗、刻槽盆和鼎足等。(图四,1)

H8 位于T1002西南部,部分延伸出探方,开口于②层下,打破H12及生土。方向0°。平面近圆形,袋状,平底。壁面光滑。开口距地表0.85米,坑口直径约1.95米,坑底直径约2.25、深约1.20米。坑内填土为深灰色,土质软,为水平状一次性堆积,含有烧土块、炭屑和少量动物

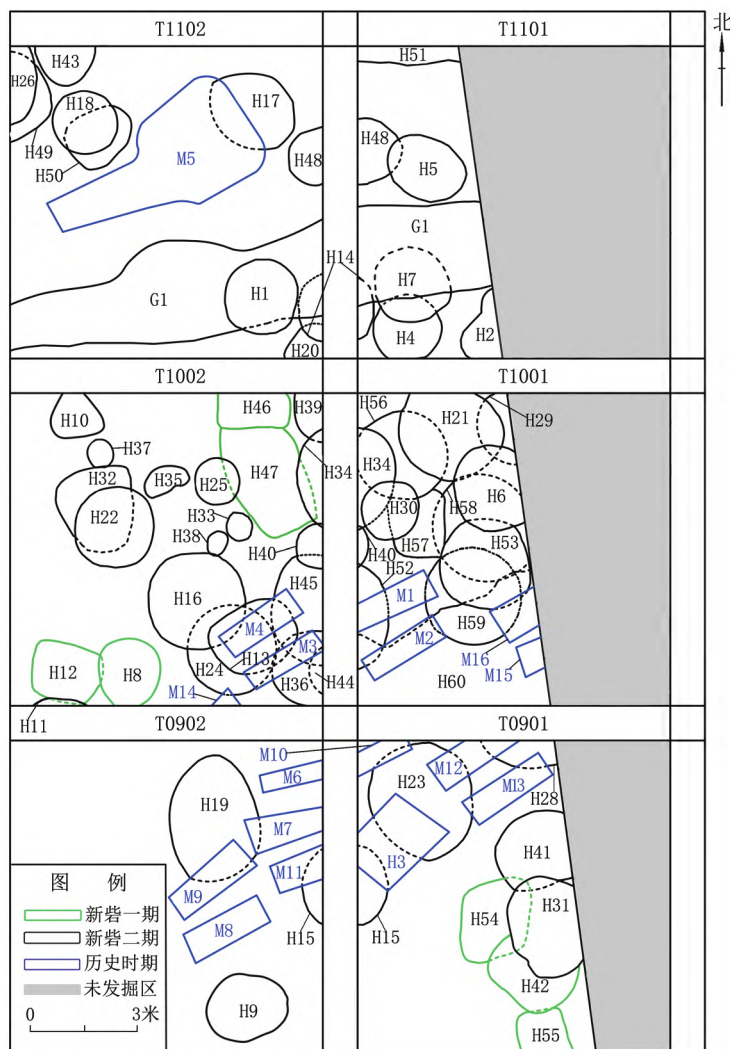

图二 河南新密新砦遗址2021年发掘区平面图

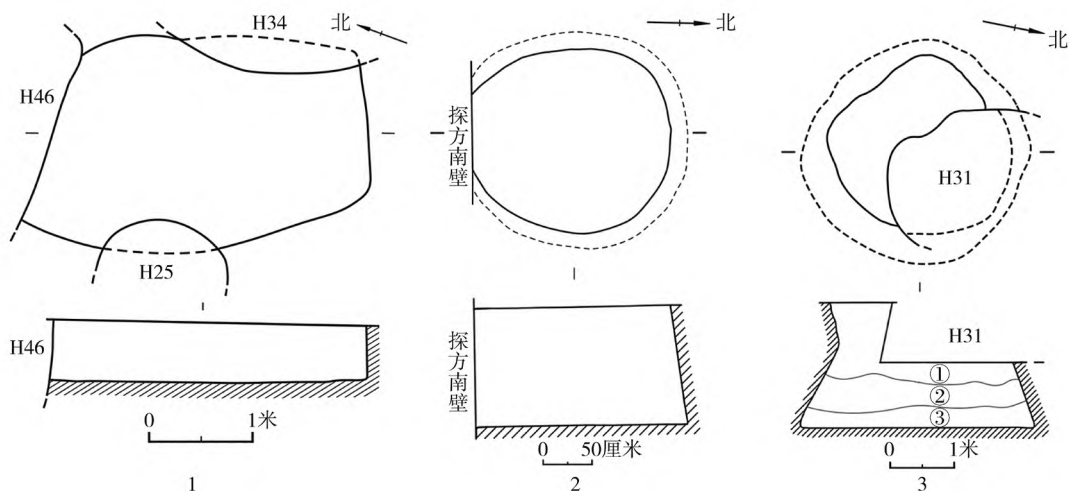

图四 第一期遗迹平、剖图
1. H47 2. H8 3. H42

骨骼。出土遗物有深腹罐、豆、壶和碗等。
(图四, 2)

H42 位于T0901东部, 开口于②层下, 被H31打破, 打破H54、H55及生土。方向348°。平面呈椭圆形, 袋状, 平底。壁面光滑, 无加工痕迹。开口距地表0.30米, 坑口直径2.70米, 坑底直径3.50、深1.90米。坑内填土分为三层, 均呈水平状堆积: 第①层为灰褐色黏土, 结构较致密, 厚约1米, 出土有深腹罐、平底盆以及碗等; 第②层为灰黑色黏土, 结构疏松, 厚约0.60米, 出土深腹罐、折肩罐、双腹盆以及觚形杯等; 第③层为深灰褐色黏土, 结构较致密, 包含有大量淤土, 厚约0.30米, 出土小口高领罐、平底盆、杯和器盖等。

(图四, 3)

(二) 第二期遗迹

第二期遗迹包括灰坑50个、灰沟1条, 其中椭圆形灰坑27、圆形14、不规则形8、圆角长方形1个。

G1 位于T1101、T1102南部, 部分延伸出探方, 开口于②层下, 被H1打破, 打

破H4、H7、H14及生土。方向80°。平面呈长条形, 斜壁, 圜底, 沟底凹凸不平。壁面粗糙, 未见加工痕迹。开口距地表0.55米, 灰沟发掘范围内长13.75、最宽处约2.90、最窄处约1.30米, 堆积厚0.30~0.70米。沟内填土为深灰褐色, 结构较疏松, 为水平状一次性堆积, 包含有烧土块、炭屑和动物骨骼等。出土有深腹罐、瓮、甑、盆、碗和器盖等。
(图五)

H22 位于T1002西部, 开口于②层下, 打破H32及生土。方向90°。坑口平面呈圆形, 袋状, 平底。壁面无加工痕迹。开口距地表0.80米, 坑口直径约2.25米, 坑底直径约

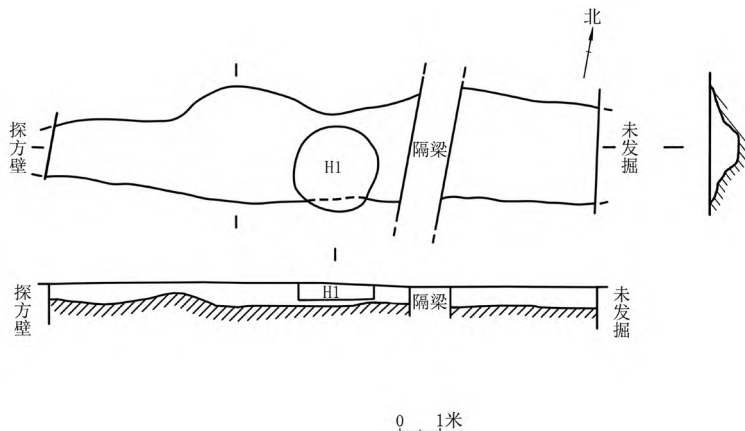

图五 G1平、剖图

2.45、深0.50米。坑内填土为深灰黄色，结构较致密，为水平状一次性堆积，包含有烧土块、料姜石和炭屑等。出土有石铲、骨匕、深腹罐以及平底盆等。（图六，1）

H30 位于T1001西部，开口于②层下，打破H34、H56、H57及生土。方向90°。坑口呈圆形，直壁，坡状底。壁面无加工痕迹。开口距地表0.30米，坑口直径1.35、深0.30~0.40米。坑内填土为深灰色，结构疏松，呈水平状堆积，包含有烧土块、炭屑和动物骨骼等。出土有深腹罐、器盖和瓮等。（图六，2）

H31 位于T0901东部，其东部未发掘，开口于②层下，打破H41、H42、H54及生土。方向173°。坑口平面呈椭圆形，袋状，平底，壁面光滑，无加工痕迹。开口距地表0.30米，坑口长径3.10、短径2.10米，坑底长径2.80、短径2.16、深0.90米。坑内填土为浅灰色，结构疏松，呈水平状堆积，包含有烧土块和炭屑等。出土深腹罐、豆、盆及器盖等。（图六，3）

H9 位于T0902东南部，开口于②层下，打破生土。方向77°。平面呈椭圆形，西侧坑壁呈袋状，东侧坑壁有生土台阶，壁面粗糙，底部较平。开口距地表

0.40米，坑口东西长2.50、南北宽2.10米，坑底东西长2.60、南北宽2.10、深0.46米。坑内生土台阶南北长1.86、东西宽0.50、高0.25米。填土为深灰褐色，结构疏松，呈水平状堆积，包含有红烧土块和炭屑。出土有深腹罐、小口高领罐和碗等。（图六，4）

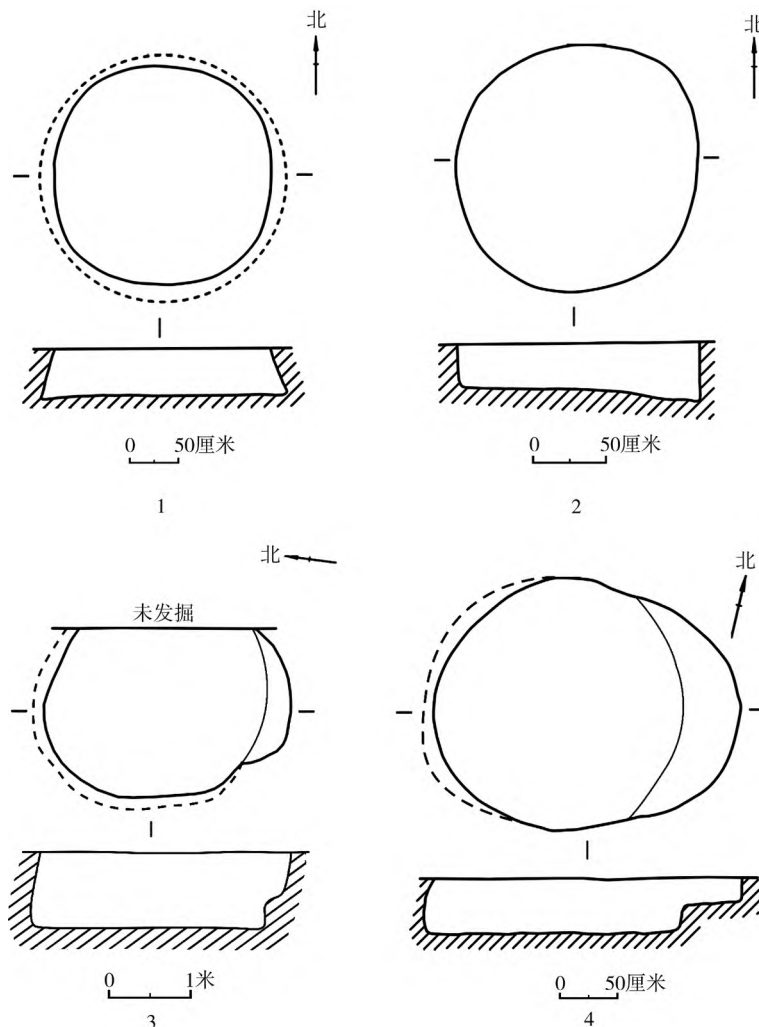

图六 第二期遗迹平、剖图（一）
1. H22 2. H30 3. H31 4. H9

H57 位于T1001西部，开口于②层下，被H30、H34、H53和H56打破，打破H58及生土。方向0°。坑口呈圆角长方形，直壁，平底。壁面无加工痕迹。开口距地表0.50米，坑长1.75、宽1.48、深0.70米。坑内填土为深灰褐色，结构疏松，呈水平状堆积，包含有烧土块和炭屑。出土有深腹罐、碗以及豆等。（图七，1）

H35 位于T1002中部，开口于②层下，打破

生土。方向 59° 。坑口平面呈不规则形，直壁，底不平。壁面无加工痕迹。坑口距地表0.70米，坑东西长1.25、南北宽0.72、深0.45~0.52米。坑内填土为深灰色，结构疏松，呈水平状堆积。出土深腹罐、碗和平底盆等。（图七，2）

H10 位于T1002西北部，开口于②层下，部分叠压在北隔梁下，打破生土。方向 90° 。坑口平面呈不规则形，斜壁，圜底。壁面粗糙。坑口距地表0.60米，坑东西长1.55、南北宽1.30、深0.50米。坑内填土为深灰褐色，土质疏松，呈水平状堆积。出土有深腹罐、碗和豆柄等。（图七，3）

三、遗物

（一）第一期遗物

第一期遗物按材质分包括陶器、石器和骨器。

1. 陶器

陶系特征以H8出土陶片为例，陶胎较薄。陶质以夹砂陶为主，夹砂陶约占68.4%；泥质陶次之，约占31.6%。陶色以灰陶为主，另有少量的黑皮陶和红褐陶。陶器装饰以绳

纹最多，约占66.7%；其次是磨光陶，约占16.4%；再次为篮纹，约占10.2%；素面陶约占4.2%；另有少量的弦纹和方格纹，约占2.5%。纹饰印痕较深。器类有深腹罐、小口高领罐、碗、圈足盘、豆、钵、双腹盆、壶、高足鼎和单耳杯等。

深腹罐 127件。皆夹砂陶。陶色以灰陶为主，另有少量灰褐陶。标本H8：22，灰陶。侈口，方唇，斜折沿，鼓腹，平底内凹。腹部饰绳纹。沿下有轮制痕迹。口径14、底径6.6、高17厘米。（图八，1）标本H8：25，灰褐陶。陶胎较薄。侈口，方唇，折沿，鼓腹，平底。腹部饰绳纹。口径13.2、底径5.8、高14.8厘米。（图八，2）

小口高领罐 23件。皆泥质灰陶。器表磨光。标本H8：28，肩部以下残。侈口，圆唇，唇部加厚，高领，圆肩。颈部有一凸棱，肩部饰弦断篮纹。口径16、残高12.2厘米。（图八，5）标本H8：33，直口，圆唇，唇缘加厚，圆肩，鼓腹，下腹部内收，平底。肩部有一道凹弦纹，器身饰篮纹，腹上部有三道凹弦纹。口径18、底径11、高31.8厘米。（图八，6）

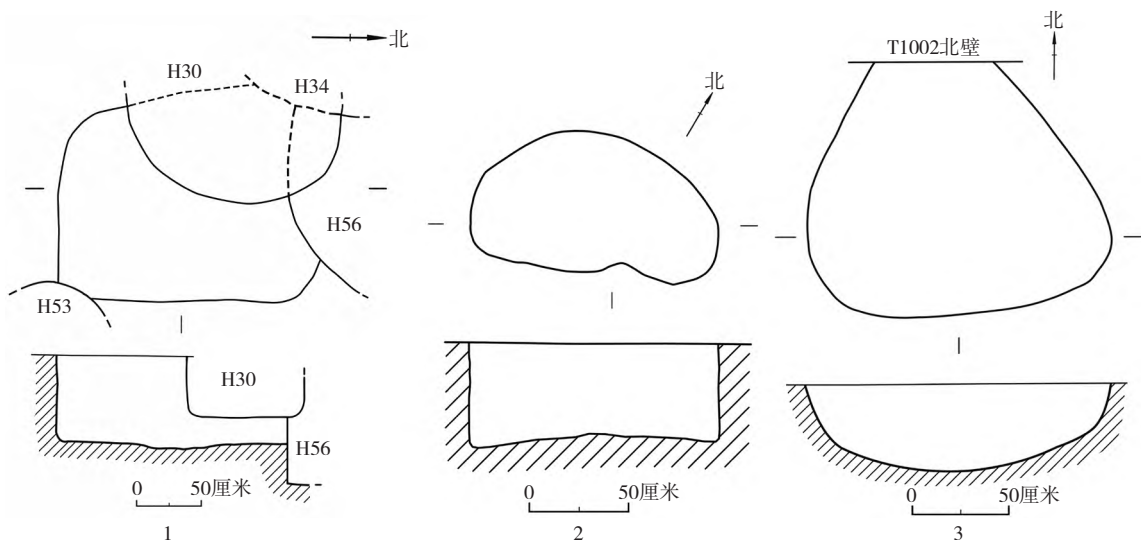

图七 第二期遗迹平、剖图（二）
1. H57 2. H35 3. H10

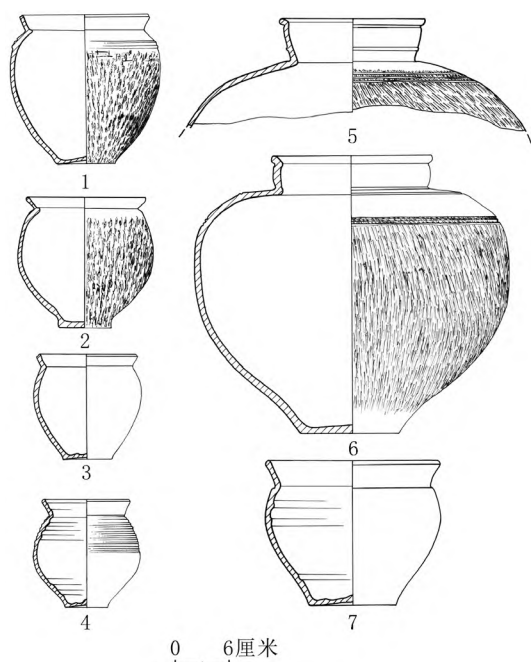

图八 第一期陶器

- 1、2. 深腹罐 (H8 : 22、H8 : 25) 3、4. 小罐 (H8 : 18、H8 : 21) 5、6. 小口高领罐 (H8 : 28、H8 : 33)
7. 侈口鼓腹罐 (H8 : 19)

侈口鼓腹罐 15件。标本H8 : 19, 泥质灰陶。侈口, 圆唇, 鼓腹, 底微凹。素面。内壁可见轮制痕迹。口径19.6、底径9.6、高16厘米。(图八, 7)

小罐 13件。皆夹砂灰陶。标本H8 : 18, 侈口, 斜方唇, 鼓腹, 平底微凹。素面。口径10.6、底径5.5、高10.8厘米。(图八, 3) 标本H8 : 21, 斜方唇, 鼓腹, 平底微凹。器身上部饰凹弦纹, 下部素面。内壁可见轮制痕迹。口径10、底径4.6、高12厘米。(图八, 4)

圈足盘 12件。皆泥质陶。器表磨光。根据盘口深浅程度, 可分两型。

A型: 7件。盘口较浅。标本H8 : 31, 黑褐陶。敞口, 圆唇, 弧腹, 圈足外缘加厚。口径22.2、底径16.6、高8.4厘米。(图九, 1)

B型: 5件。盘口较深。标本H8 : 32, 灰陶。敞口, 圆唇, 深腹, 圈足外缘加厚。器

身与圈足外侧各有一周凹弦纹。口径18、底径12.2、高8.7厘米。(图九, 2)

豆 14件。标本H8 : 30, 泥质灰陶。敞口, 圆唇, 浅盘状豆盘, 细柄中空, 圈足呈喇叭状。器表磨光, 内壁可见轮制痕迹。口径20.4、底径12.8、高17.4厘米。(图九, 3) 标本H42③ : 23, 豆盘残。泥质灰陶。喇叭状豆柄, 上部有3个圆形镂孔, 上下各有一道竹节状凸棱。器表磨光, 内壁可见轮制痕迹。底径16、残高19.4厘米。(图九, 5)

甗 5件。标本H8 : 27, 口沿残片。夹砂灰陶, 胎较厚。侈口, 圆唇, 唇面有凹槽, 宽折沿, 沿内壁有折棱。器身饰弦断绳纹。残宽21.6、高9.3厘米。(图九, 4) 标本H55 : 1, 甗足。夹砂灰陶。锥状实足根。与腹部连接处饰粗绳纹, 足尖绳纹抹光。足根宽6.8、高8.8厘米。(图九, 10)

高足鼎 6件。标本H8 : 29, 夹砂黑灰陶。鼎身呈罐形。侈口, 圆唇, 折沿, 垂腹, 棱柱状鼎足外撇, 足外侧有凹槽。素面。口径12、高15厘米。(图九, 6)

单耳杯 1件。标本H8 : 24, 内底残损。泥质黑褐陶, 陶色不均。敞口, 尖圆唇, 束腰, 器身呈喇叭形, 附宽带状耳, 内底位于器身中部。腰部上下各有一道凸棱。器表磨光, 内壁可见轮制痕迹。口径9.6、底径5.8、高9厘米。(图一〇, 1; 图一一, 1)

壶 2件。标本H8 : 5, 泥质灰陶。侈口, 圆唇, 高直领, 鼓腹, 平底。素面。器表磨光。口径7.2、底径5.2、高12.4厘米。(图九, 7; 图一〇, 4)

鼎足 4件。标本H47 : 4, 夹砂褐陶。柱状足, 足尖稍外撇。素面。足根宽2.8、高8.8厘米。(图九, 8) 标本H54 : 10, 足尖残。夹砂灰陶。乳状足。素面。足根宽2.5、残高2.9厘米。(图九, 9)

碗 25件。多为泥质灰陶。敞口, 尖

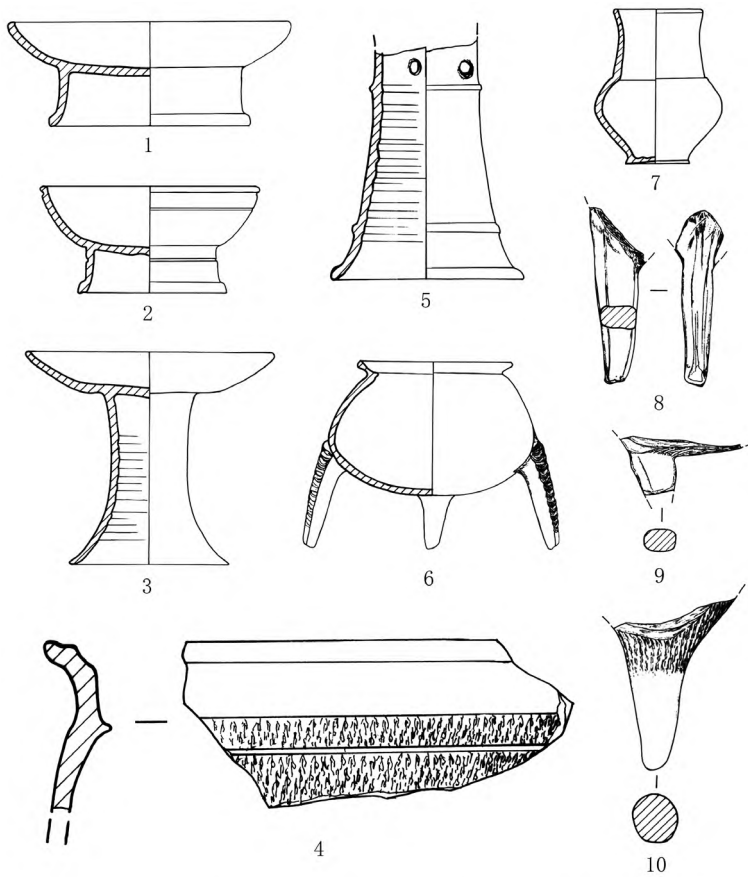

1~3、5~7. 0 6厘米 余. 0 3厘米

图九 第一期陶器

1. A型圈足盘 (H8 : 31) 2. B型圈足盘 (H8 : 32)
3、5. 豆 (H8 : 30、H42③ : 23) 4、10. 甗 (H8 : 27、H55 : 1)
6. 高足鼎 (H8 : 29) 7. 壶 (H8 : 5) 8、9. 鼎足 (H47 : 4、H54 : 10)

唇，平沿，斜腹，平底。内壁可见轮制痕迹。标本H8 : 16，平底内凹，沿上有一周凹槽。口径14.8、底径4.8、高6.2厘米。(图一一，2) 标本H8 : 17，平沿较宽，平底。口径18、底径6.4、高7.8厘米。(图一一，3)

折腹盆 3件。标本H42① : 22，泥质黑灰陶。侈口，圆唇，平沿，折腹，平底。素面。内壁可见轮制痕迹。口径29.4、底径9.2、高18.8厘米。(图一一，4)

钵 22件。标本H8 : 2，泥质灰陶。口微敛，尖圆唇，斜直腹，底微凹。素面。内壁可见轮制痕迹。口径25、底径11.5、高8.5厘米。(图一一，5)

双腹盆 7件。标本H42② : 21，残片。泥质黑灰陶。腹部有折棱，折棱上部有一道凹槽，残存部分宽带状桥形耳。素面。残宽14.9、高11.8厘米。(图一一，6)

觚形杯 1件。标本H42② : 5，泥质黑灰陶。侈口，圆唇，宽沿，器身瘦高，近底部略收，底微凹。素面。内壁可见轮制痕迹。口径17.8、底径11.2、高26.2厘米。(图一〇，3；图一一，7)

纺轮 4件。标本H8 : 1，泥质褐陶。圆形，中间有穿孔。正面有8条辐射压印纹。边缘磨光。直径4、孔径0.6、厚0.75厘米。(图一二，1)

环 4件。标本H12 : 2，残。泥质灰陶。环状，外缘较薄，横截面呈三角形。器

表磨光。内径4.2、外径6.4、内缘厚1.1厘米。(图一二，2)

陶塑 1件。标本H42② : 16，残。泥质灰陶。形似靴子。残长8.4、宽4.1、厚1.7厘米。(图一二，3)

2. 石器

以生产工具为主，多为残器。器形有镞、斧和镰等。

镞 2件。标本H42① : 11，锋部呈三棱锥状，镞身中部呈圆柱形，铤部呈圆锥状。宽1.3、长7厘米。(图一二，8)

斧 2件。平面近长方形。磨制光滑。标本H8 : 4，刃部较窄，双面刃，上部有握持

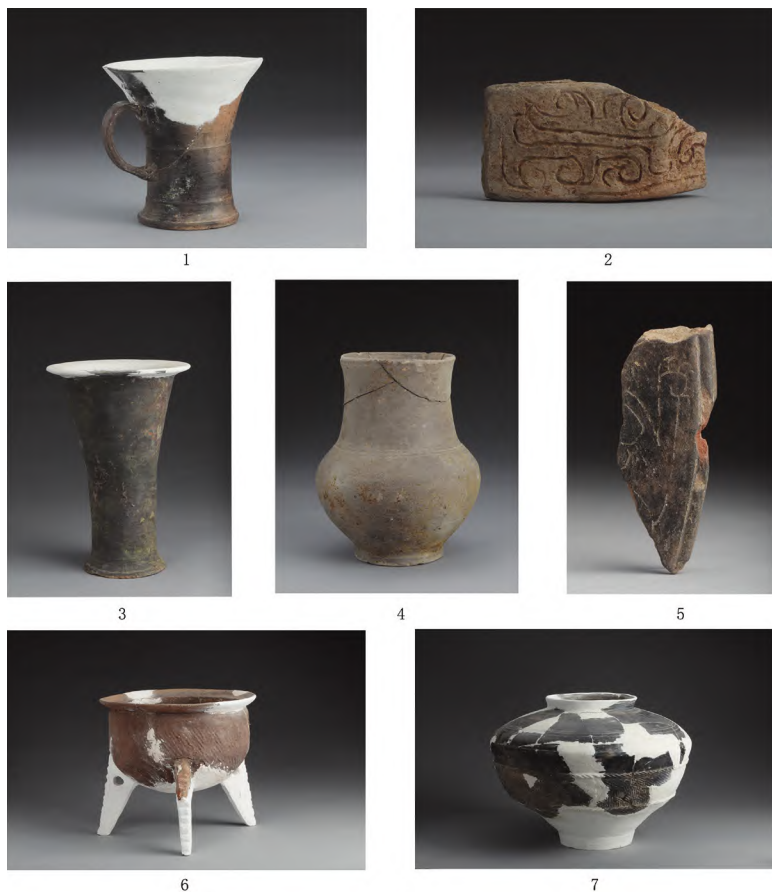

图一〇 出土陶器

1. 单耳杯 (H8 : 24) 2. 铃 (H23 : 2) 3. 觚形杯 (H42② : 5) 4. 壶 (H8 : 5)
5. 刻画纹器盖 (T1001② : 6) 6. 高足鼎 (H23 : 10) 7. 尊形瓮 (H60⑥ : 44)

痕迹。长9.5、宽5.1、厚1.2~2.1厘米。(图一二, 9) 标本H54 : 2, 端部残。双面斜向刃, 刃部锋利, 表面有锈蚀痕迹。残长7.3、宽6.4、厚1.7~3厘米。(图一二, 6)

镰 1件。标本H8 : 6, 半成品。残。长条状, 表面粗糙, 上有锈蚀痕迹。打制痕迹明显。残长20.6、宽3.6~6.1、厚0.6~2.1厘米。(图一二, 7)

3. 骨器

骨器发现较少。器形有针和簪。

针 1件。标本H42 : 7, 纤细圆棒状, 一端为尖锥状, 顶端较钝。磨制光滑。径0.3、长10.8厘米。(图一二, 4)

簪 3件。标本H42① : 9, 细长形尖锥,

一端为尖锥状, 末端较钝。磨制光滑。径0.4、长18.5厘米。(图一二, 5)

(二) 第二期遗物

有陶器、石器和骨器等。

1. 陶器

陶系特征以H23出土陶片为例。陶胎较厚。陶质以泥质陶为主, 泥质陶约占65.9%, 夹砂陶次之, 约占34.1%。陶色以黑、灰陶为主, 另有少量的黑皮陶和褐陶。器表以素面磨光为主, 约占43.2%, 纹饰占56.8%, 整体印痕较浅。纹饰中篮纹最多, 约占28.2%; 方格纹次之, 约占13.8%; 绳纹约占8.9%; 另有少量弦纹和附加堆纹, 约占5.9%。器类有深腹罐、小口高领罐、双耳罐、折肩罐、器盖、碗、

高足鼎、豆、平底盆、深腹盆、甑、尊形瓮和杵形杯等。

深腹罐 170件。标本H57 : 4, 夹砂灰陶。侈口, 斜方唇, 折沿, 鼓腹, 平底微凹。器身饰绳纹, 印痕较浅。口径12.8、底径7.4、高19厘米。(图一三, 1) 标本H23 : 8, 夹砂灰陶。侈口, 方唇, 折沿, 鼓腹。器身饰交错篮纹, 印痕较浅。残宽15.6、高17.2厘米。(图一三, 2) 标本H19 : 4, 夹砂灰陶。侈口, 圆唇, 折沿, 沿内有一周凹槽, 鼓腹。器身饰方格纹。口径23.6、残高18.4厘米。(图一三, 11)

小口高领罐 26件。标本H45 : 1, 颈部以下残。泥质黑陶。直口, 圆唇, 高领, 领

部靠近口沿处有一周凸棱。器身饰篮纹。口径15.6、残高5.2厘米。(图一三, 3) 标本G1: 10, 口沿残片。泥质黑皮陶。直口, 圆

唇, 唇部加厚, 高领。颈部和肩部各饰一周凹弦纹, 器身饰篮纹。器表磨光。残宽16.2、高8.4厘米。(图一三, 4)

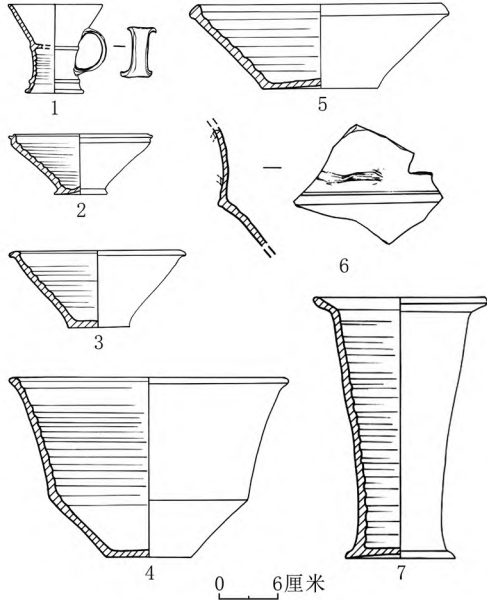

图一 第一期陶器

1. 单耳杯 (H8: 24) 2. 碗 (H8: 16、H8: 17)
4. 折腹盆 (H42①: 22) 5. 钵 (H8: 2)
6. 双腹盆 (H42②: 21) 7. 觚形杯 (H42②: 5)

尊形瓮 20件。标本H28: 1, 口沿残片。泥质黑陶。胎较厚。侈口, 圆唇, 唇外侧加厚。肩部饰一周凹弦纹。残宽15.6、高8.4厘米。(图一三, 5) 标本H60⑥: 44, 泥质黑陶。直口, 圆唇, 唇部加厚, 唇内壁有一周凹弦纹, 广肩, 下腹部急收内弧, 平底。肩部饰三周凹弦纹, 器身饰两周附加堆纹和篮纹。通体磨光。口径20、底径20.8、高33.2厘米。(图一〇, 7; 图一三, 6)

双耳罐 4件。标本H16: 9, 耳残。泥质黑灰陶。侈口, 圆唇, 折沿, 圆腹, 腹部有双桥形耳残痕, 平底。器身饰弦断斜向篮纹。口径30、底径15、高34.4厘米。(图一三, 7)

碗 39件。均为泥质陶。内壁可见轮制痕迹。标本H16: 6, 红陶。敞口, 尖唇, 平沿, 沿面有一周凹槽, 平底内凹。口径12.6、

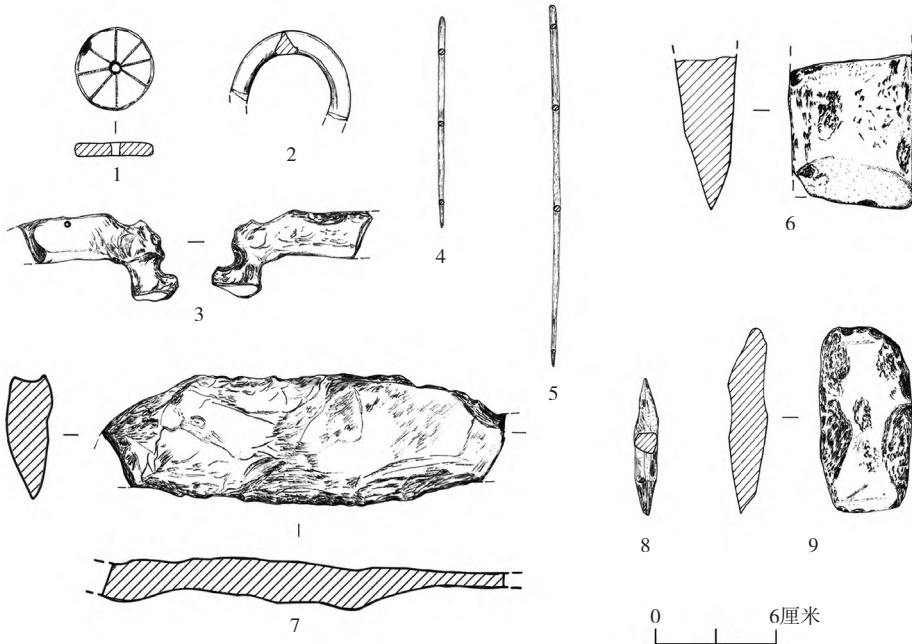

图二 第一期遗物

1. 陶纺轮 (H8: 1) 2. 陶环 (H12: 2) 3. 陶塑 (H42②: 16) 4. 骨针 (H42: 7) 5. 骨簪 (H42①: 9)
6、9. 石斧 (H54: 2、H8: 4) 7. 石镰 (H8: 6) 8. 石镞 (H42①: 11)

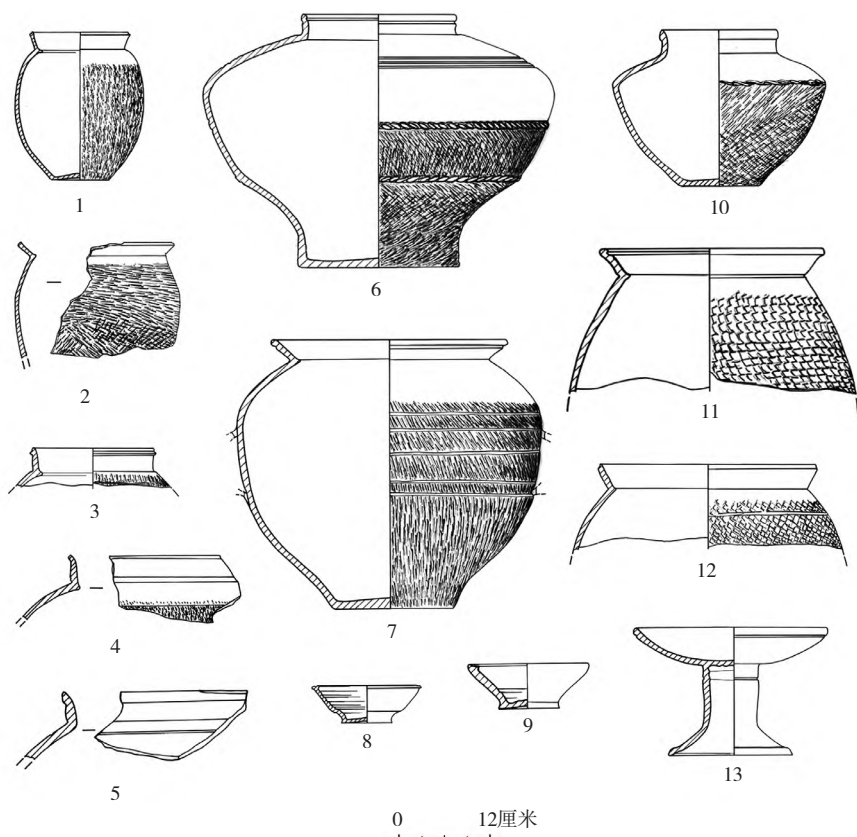

图一三 第二期陶器

1、2、11. 深腹罐 (H57 : 4、H23 : 8、H19 : 4) 3、4. 小口高领罐 (H45 : 1、G1 : 10)
5、6. 尊形瓮 (H28 : 1、H60⑥ : 44) 7. 双耳罐 (H16 : 9) 8、9. 碗 (H16 : 6、H23 : 3)
10. 折肩罐 (H60⑨ : 45) 12. 大口罐 (H16 : 7) 13. 豆 (G1 : 9)

底径6.3、高4.6厘米。(图一三, 8) 标本H23 : 3, 灰陶。敞口, 平沿, 尖唇, 斜腹, 平底内凹。口径17、底径7.8、高5.8厘米。(图一三, 9)

折肩罐 27件。标本H60⑨ : 45, 泥质灰陶。微侈口, 圆唇, 唇缘较厚, 折肩, 平底, 肩部饰附加堆纹。肩以下饰篮纹, 印痕较浅。口径14.4、底径9.8、高19.6厘米。(图一三, 10)

大口罐 16件。标本H16 : 7, 腹部以下残。夹砂黑陶。侈口, 斜方唇, 圆腹。器身饰方格纹, 印痕较浅。口径29、残高10.8厘米。(图一三, 12)

豆 21件。标本G1 : 9, 泥质黑陶。豆盘呈浅盘状, 敞口, 圆唇, 柄中空呈喇叭口状。

柄部上端饰一周凹弦纹。器表磨光。口径24.4、底径15.7、高16.4厘米。(图一三, 13)

平底盆 21件。标本G1 : 8, 泥质黑陶。敞口, 圆唇, 浅腹, 平底。沿内侧饰一周凹弦纹。素面。盆内部磨光, 可见轮制痕迹。口径31、底径18.6、高8.4厘米。(图一四, 1) 标本H60③ : 32, 泥质黑陶。敞口, 圆唇, 浅腹, 平底中部略高。沿内侧饰一周凹弦纹。器表

磨光。口径49、底径33.8、高9.4厘米。(图一四, 2)

深腹盆 13件。标本H60⑨ : 46, 泥质灰陶。敞口, 尖圆唇, 折腹, 下腹部内收。上腹部有两周凹弦纹, 内壁可见轮制痕迹。口径20.4、底径7.4、高13.8厘米。(图一四, 3)

钵 24件。标本T1002② : 21, 泥质灰陶。敛口, 圆唇, 斜腹略内弧, 平底。素面。内壁可见轮制痕迹。口径28、底径10.8、高9.6厘米。(图一四, 4)

器盖 70件。根据盖壁弧度可分两型。

A型: 折壁。52件。标本T1001② : 11, 残。双层纽。泥质黑陶。平肩, 折壁, 口沿稍外撇, 圆唇。器表磨光。口径16.2、残高

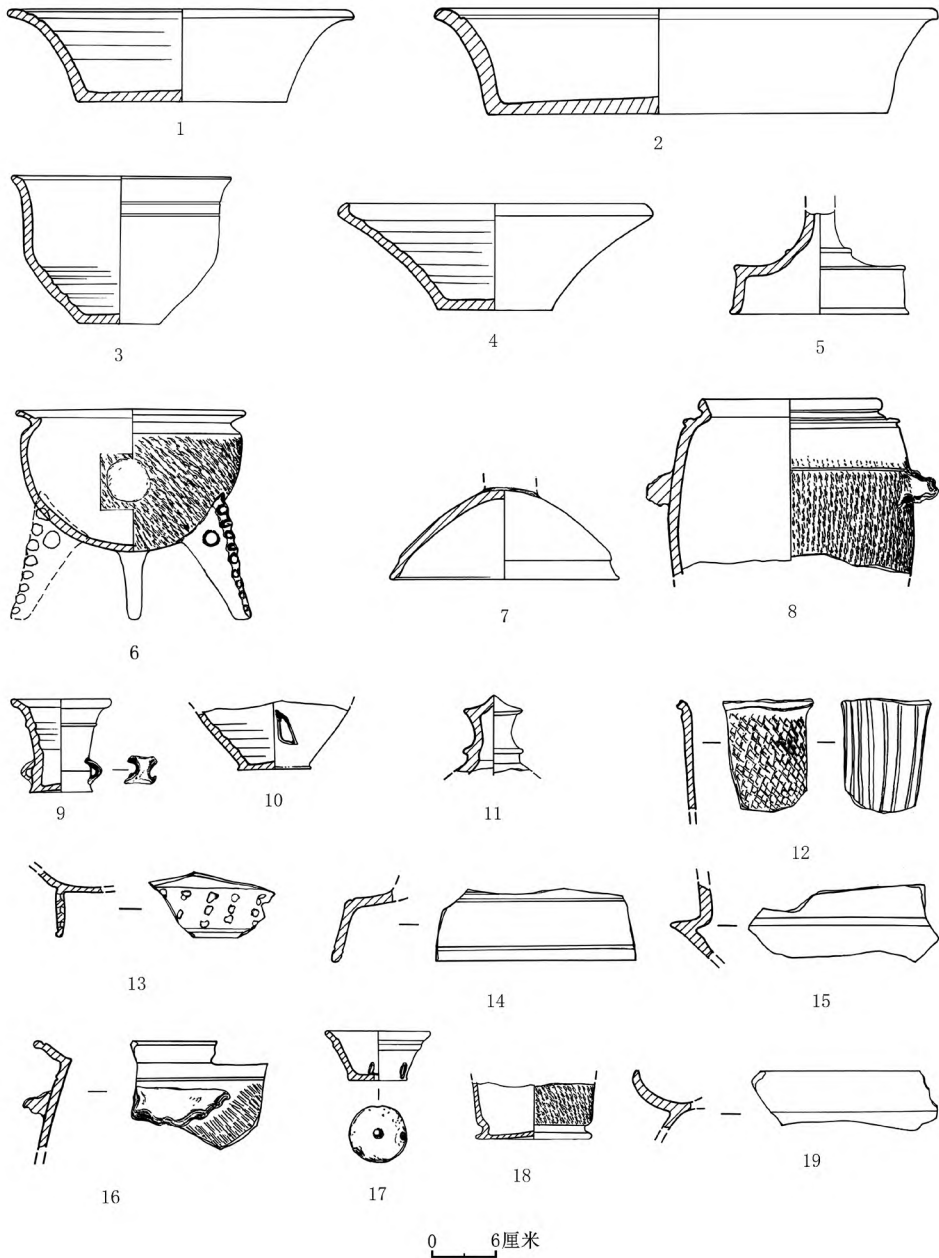

图一四 第二期陶器

- 1、2. 平底盆 (G1 : 8、H60③ : 32) 3. 深腹盆 (H60⑨ : 46) 4. 钵 (T1002② : 21)
 5、14. A型器盖 (T1001② : 11、H60② : 37) 6、8. 高足鼎 (H23 : 10、H53 : 3) 7. B型器盖 (H60⑤ : 38)
 9. 杵形杯 (H60⑨ : 30) 10. 刻画符号碗 (G1 : 11) 11. 盖纽 (H60⑦ : 39) 12. 刻槽盆 (H60③ : 35)
 13、19. 圈足盘 (T1001② : 10、H7 : 2) 15. 双腹豆 (T1001② : 9) 16、17. 甑 (H13 : 4、G1 : 7) 18. 杯 (H14 : 4)

9.5厘米。(图一四, 5) 标本H60② : 37, 残。泥质黑陶。肩略斜, 口沿稍外撇, 圆唇, 唇部加厚。器表磨光。残宽18.5、高6.8厘米。(图一四, 14)

B型: 弧壁。18件。标本H60⑤ : 38, 组

残。泥质黑陶。盖身呈覆钵状, 尖圆唇, 靠近唇部内凹。口径21.6、残高8.4厘米。(图一四, 7)

高足鼎 30件。标本H23 : 10, 足尖和把手残。夹砂灰陶。侈口, 圆唇, 折沿, 沿内

有一周凹槽，鼎身呈盆形，弧壁，圜底，鼎足为侧扁足，足外侧有压印痕迹，足上部有圆形镂空，鼎身可见残柄疤。器身饰篮纹，印痕较浅。口径21、高19.5厘米。（图一〇，6；图一四，6）标本H53：3，腹部以下残。夹砂浅灰陶。子母口，圆唇，上腹部附鸡冠状螯手。器身饰弦断绳纹。口径16.8、残高15.4厘米。（图一四，8）

杵形杯 1件。标本H60⑨：30，泥质灰陶。敞口，圆唇，口沿下有一周凸棱，两侧饰桥形耳，平底内凹。素面。内壁可见轮制痕迹。口径9.4、底径5.8、高8.6厘米。（图一四，9）

刻画符号碗 1件。标本G1：11，口部残。泥质灰陶。敞口，斜腹，平底，假圈足。器表素面，刻有“𠄎”。内壁可见轮制痕迹。底径7、残高5.8厘米。（图一四，10）

杯 5件。标本H14：4，上部残。泥质灰陶。胎较薄。斜直壁，底部内收，平底微凹。器身饰绳纹。底径11.2、残高5.2厘米。（图一四，18）

盖纽 15件。标本H60⑦：39，泥质黑陶。二层纽，上层为小平台凸起，下层为小平台带凸棱。器表磨光。残径5.5、高7.6厘米。（图一四，11）

刻槽盆 12件。标本H21：6，口沿残片。泥质灰陶。尖圆唇，口部贴泥饼。外侧饰篮纹，内壁有曲线状刻槽。残宽6.5、高7.2厘米。（图一五，1）标本H60③：35，口沿残片。泥质黑灰陶。圆唇，直壁。外壁饰方格纹，内壁有竖直刻槽，印痕抹平。残宽7.1、高10厘米。（图一四，12）

圈足盘 12件。标本T1001②：10，圈足残片。泥质灰陶。矮圈足，圈足上有镂空。残宽11.4、高5.8厘米。（图一四，13）标本H7：2，口沿残片。泥质褐陶。侈口，圆唇，浅盘。器表磨光。残宽16.2、高5.2厘米。

（图一四，19）

双腹豆 5件。标本T1001②：9，腹部残片。泥质黑陶。折腹。器表磨光。残宽16.2、高7厘米。（图一四，15）

甑 9件。标本H13：4，口沿残片。泥质黑陶。盆形，圆唇，宽折沿，沿面有一周凹槽，鸡冠状螯手。器身饰绳纹。残宽12.2、高10厘米。（图一四，16）标本G1：7，泥质灰陶。杯形。敞口，尖圆唇，宽沿，斜腹，平底，底部有圆形镂空，下腹近底部有长条形镂空。素面。口径9.8、底径5.4、高4.6厘米。（图一四，17）

建筑构件残块 1件。标本H21：4，泥质灰陶，片状，正面有凹弦纹，边缘呈“企口槽”结构，便于拼接。残长6.9、宽6.7、厚0.9~1.5厘米。（图一五，4）

鼎足 11件。标本H16：8，夹砂灰陶。乳钉状鼎足。残宽6.6、高2.7厘米。（图一五，2）标本H60⑥：41，夹砂灰陶。镂空鼎足。足根处有长圆形镂空，两侧饰宽刻画纹。残宽6.4、高11.2厘米。（图一五，3）

纺轮 5件。标本H31：7，泥质褐陶。扁平圆形，一面有弧度，一面较平，中间有穿孔。直径4.7、孔径0.3厘米。（图一五，5）

拍 1件。标本T1002②：19，柄部残。泥质褐陶。拍面呈圆形，上有凸棱。残高3.4、拍面直径4.9厘米。（图一五，7）

甗足 3件。标本H5：2，夹砂灰陶。锥状实足根。通体饰细绳纹。足根宽3.9、残高6.8厘米。（图一五，6）

铃 1件。标本H23：2，铃身残片。泥质灰陶。表面有折棱，饰勾云纹。残长5.2、宽3.1、厚0.8厘米。（图一〇，2；图一五，8）

刻画纹器盖 1件。标本T1001②：6，残。磨光黑皮陶。盖身上有刻画纹饰，形似龟的足部，上有锋利的爪子。残宽3.3、高9.2厘米。（图一〇，5；图一五，9）

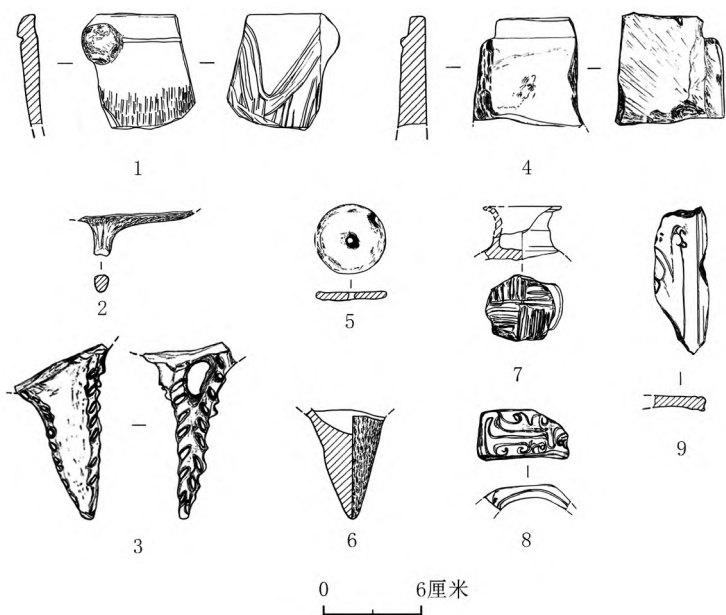

图一五 第二期陶器

1. 刻槽盆 (H21 : 6) 2、3. 鼎足 (H16 : 8、H60⑥ : 41)
4. 建筑构件残块 (H21 : 4) 5. 纺轮 (H31 : 7) 6. 甗足 (H5 : 2)
7. 拍 (T1002② : 19) 8. 铃 (H23 : 2) 9. 刻画纹器盖 (T1001② : 6)

2. 石器

铲 29件。标本H23 : 6, 刃部残。通体呈梯形, 顶端有一穿孔, 器体较薄。单面刃。磨制。残长14、宽11、厚0.7~1.2厘米。

(图一六, 1) 标本H9 : 1, 残。上窄下宽, 整体呈梯形, 呈扁平状, 顶部边缘较薄, 器身有穿孔。残长9.3、宽8.4、厚0.4~1厘米。(图一六, 2)

镰 5件。标本H6 : 1, 残存柄部。长条形, 片状, 适合右手握持。残长13.4、宽5.1、厚0.9~1.2厘米。(图一六, 3)

刀 8件。根据穿孔形制可分两型。

A型: 7件。圆形穿孔。标本T1002② : 2, 残。长条形, 片状, 弧背, 双面穿孔, 单面刃, 刃部较平。磨

制。残长6.3、宽4.8、厚0.5~1厘米。(图一六, 4)

B型: 1件。横向长穿孔。标本H58 : 3, 长条形, 片状, 直背, 单面刃, 刃部较平。磨制。残长7.9、宽5、厚0.5~0.8厘米。(图一六, 7)

纺轮 1件。标本H31 : 5, 圆形, 中间有穿孔。磨制。直径4.7、孔径0.8、厚0.7厘米。(图一六, 5)

镞 4件。标本T0901② : 1, 平面三角形, 两面起脊, 刃部锋利, 圆锥状铤较短。长4.6、最宽1.8厘米。(图一六, 6)

端刃器 1件。标本H13 : 3, 长条形, 片状, 一侧长边和短边均有刃, 双面刃, 短边刃有弧度。磨制。长9.6、最宽4、厚0.2~0.6厘米。(图一六, 8)

3. 骨、蚌器

镞 10件。标本T0901② : 2, 锋部呈三

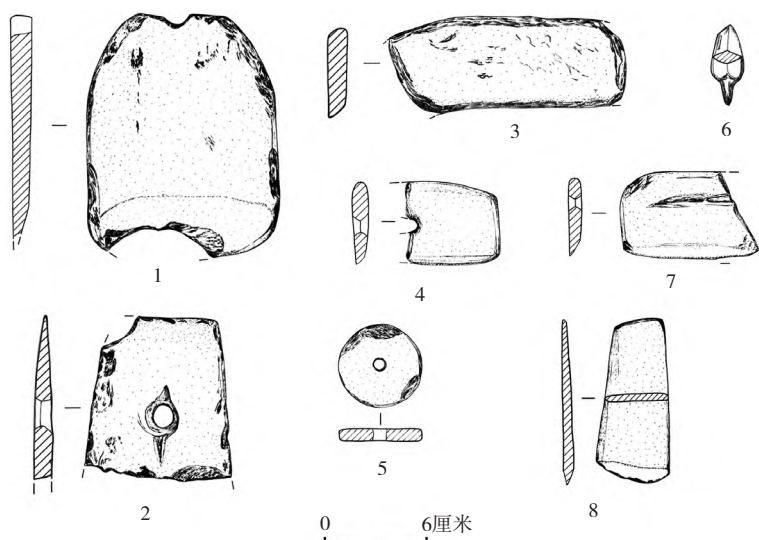

图一六 第二期石器

- 1、2. 铲 (H23 : 6、H9 : 1) 3. 镰 (H6 : 1) 4. A型刀 (T1002② : 2)
5. 纺轮 (H31 : 5) 6. 镞 (T0901② : 1) 7. B型刀 (H58 : 3)
8. 端刃器 (H13 : 3)

棱锥状，镞身中部呈圆柱状，铤较短，呈圆锥状。磨制。最大径1.2、长8.7厘米。（图一七，1）

锥 8件。标本H31：9，上端保留有骨白，下端刮磨成细长锥体，剖面呈圆形。最大径0.6、长8.6厘米。（图一七，2）

凿 1件。标本H53：2，残。呈三棱柱状，单面刃。宽1.3、残长6.5厘米。（图一七，3）

匕 1件。标本H22：2，刃部较宽，单面刃，上部较窄，正面有弧度，背面平直。最宽1.8、长8.5厘米。（图一七，4）

卜骨 1件。标本H60①：25，残。表面残存有钻孔和灼痕。残长21、宽3.9~7厘米。（图一七，5）

骨料 1件。标本T1002②：18，残。骨料上有切割加工痕迹。残长4.9~7.6、宽3.7~5.5厘米。（图一七，6）

蚌刀 5件。标本T1001③：2，残。

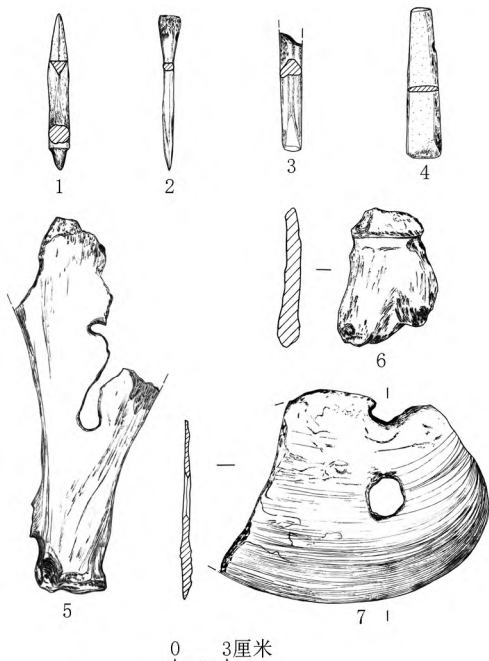

图一七 第二期骨、蚌器

1. 骨镞 (T0901②：2) 2. 骨锥 (H31：9)
3. 骨凿 (H53：2) 4. 骨匕 (H22：2) 5. 卜骨 (H60①：25)
6. 骨料 (T1002②：18) 7. 蚌刀 (T1001③：2)

蚌身上有两个穿孔。残长8.1~14.9、宽10.3~12.2、厚0.1~0.5厘米。（图一七，7）

四、结 语

2021年发掘地点位于新砦遗址内城的中心区域，发掘区位于2002年发现的大型浅穴式建筑西侧的下一级台地上，此次发掘，发现了一批丰富的新砦第一期和第二期文化遗存。

新砦第一期文化遗存主要分布在发掘区的中部和东南部，遗迹均为灰坑。灰坑形状以圆角长方形居多，其次为圆形，形制多为袋状坑，也有少量直壁坑。出土遗物以陶器为主，典型器物以深腹罐、小口高领罐、高足鼎、双腹盆、圈足盘、豆和碗等为代表，具有王湾三期文化煤山类型的风格。其中小口高领罐（H8：33）直口、圆肩的特征与王城岗二期瓮（WT221H549：2）^[3]相似，小罐（H8：21）方唇、鼓腹的风格与王城岗三期砂质罐（WT153H398：27）^[4]相近，壶（H8：5）高直领、鼓腹的形制与王城岗三期长颈壶（WT110H281：2）^[5]相仿，折腹盆（H42①：22）形制与王城岗三期折腹盆（WT151H399：6）^[6]相近。可见，新砦第一期遗存的年代应与王城岗龙山文化二、三期的年代相当，处于龙山时代晚期阶段。

新砦第二期遗存较为丰富，整个发掘区均有分布。发现的灰坑形状以椭圆形和圆形为主，其次为不规则形和圆角长方形，多为袋状坑和直壁坑。出土的陶器以深腹罐、折肩罐、尊形瓮、器盖、高足鼎、平底盆和碗等为基本组合。第二期器物组合与第一期相比，折壁器盖的数量明显增加，新出现了尊形瓮、平底盆、杵形杯和镂孔足鼎等器类，且器身的纹饰印痕变浅，器物组合发生了明显的变化，属于典型的新砦二期文化遗存。

我们选取了第一期和第二期各两个单位出土的动物骨骼至中国社会科学院科技

（下转52页）

古的相关内容。

执 笔：张宣逸 任林平 黄督军
郑 铎 贾 鑫

- [1] 常州市博物馆, 武进县博物馆. 江苏武进县湖塘乡发现隋唐墓. 考古, 1990, (6).
- [2] 南京博物院, 扬州市文物考古研究所. 江苏省扬州市邗江区侯庄组汉、晚唐至五代墓葬发掘简报. 东

南文化, 2020, (4).

- [3] 镇江六朝唐宋古城考古队. 江苏镇江市花山湾古城遗址1991年发掘简报. 考古, 1999, (3).
- [4] 同[3].
- [5] 胡友成. 江苏武进发现唐三彩高颈壶. 考古, 1995, (7).
- [6] 常州博物馆. 常州新岗: 新石器时代文化遗址发掘报告. 北京: 文物出版社, 2012: 241.

(责任编辑: 刘亚玲)

(上接26页)

考古与文化遗产保护重点实验室进行碳十四测年。第一期两个单位的测年结果经树轮校正后为2036~1892 BC (94.3%); 第二期两个单位的测年结果经树轮校正后为1886~1742 BC (93.8%), 与《新密新砦: 1999~2000年田野考古发掘报告》^[7]公布的年代数据基本一致。

本次发掘也发现了大量的石制品, 初步统计, 出土的石器中铲和刀占比较高。其中第一期石器中铲占46.67%, 刀为10%; 第二期石器中铲的占比高达68.37%, 刀为8.16%。根据发现的石器初坯、残片和半成品等可知, 遗址第一期存在石刀的制作加工活动, 其他器类坯料发现较少; 遗址第二期存在石铲和石刀的制作加工活动, 且石铲制作流程完备, 具备一定规模。此外从出土石料、石坯和砾石来看, 也存在其他器类的生产活动, 但规模较小。

2021年对新砦遗址中心区的发掘, 丰富了新砦第一期和第二期的文化面貌, 本次发掘发现的刻画有龟爪图案的器盖残片(T1001②: 6)、带有“𠂇”符号的碗(G1: 11)、器身饰勾云纹的陶铃(H23: 2)以及带有“企口槽”结构的建筑构件(H21: 4)等高规格器物, 均显示出

新砦遗址作为区域都邑性中心聚落的重要地位。上述发现也为进一步深化新砦遗址各期文化遗存的年代、性质以及文化谱系研究, 探索新砦城址的聚落布局、功能分区以及兴衰演变等提供了重要的实物资料。

附记: 本次考古发掘项目领队为赵春青, 参与发掘、整理的人员有董霄雷、梁亚男、吕爱敏和张铁梅, 绘图为安小萍、梁亚男, 器物修复为张铁梅, 照相为梁亚男、蔡强, 石器整理为李景山。

执 笔: 董霄雷 顾万发 赵春青

- [1] 中国社会科学院考古研究所河南新砦队, 郑州市文物考古研究院, 南京大学历史学院考古文物系, 等. 河南新密市新砦遗址建筑基址2016~2018年发掘简报. 考古, 2024, (5).
- [2] 中国社会科学院考古研究所, 郑州市文物考古研究所. 河南新密市新砦城址中心区发现大型浅穴式建筑. 考古, 2006, (1).
- [3] 河南省文物研究所, 中国历史博物馆考古部. 登封王城岗与阳城. 北京: 文物出版社, 1992: 61.
- [4] 同[3]: 74.
- [5] 同[3]: 83.
- [6] 同[3]: 81.
- [7] 北京大学震旦古代文明研究中心, 郑州市文物考古研究院. 新密新砦: 1999~2000年田野考古发掘报告. 北京: 文物出版社, 2008: 516.

(责任编辑: 张 萍)