

四川汉源县麦坪遗址 2008 年发掘简报

四川省文物考古研究院

雅安市文物管理所 汉源县文物管理所

关键词: 四川 汉源县 麦坪遗址 新石器时代 青铜时代

KEYWORDS: Sichuan Hanyuan County Maiping Site Neolithic Age Bronze Age

ABSTRACT: In 2008, the Sichuan Provincial Institute of Cultural Relics and Archaeology carried out excavation to the Maiping Site in Hanyuan County. This excavation recovered five house foundations, 13 tombs and 102 ash pits from which more than 200 artifacts, including stone implements, potteries and bronzes have been unearthed. The most important discovery of this excavation is the cemetery from the Neolithic Age to the Bronze Age. Maiping Site is one of the central settlements in the middle reach of Dadu River; it is the first time for the archaeologists to have distinguished four different types of culture remains and more profoundly understood about the periodization and dating of Maiping Site. The excavation provided significant evolutionary material for research on the culture lineage in Dadu River Valley.

麦坪遗址位于四川省雅安市汉源县大树镇麦坪村，中心地理坐标为东经 102°38′39.8″，北纬 29°18′19″，海拔高度 854 米，现存总面积约 10 万平方米。遗址北面有大渡河自西向东流过，南为牛家山，西与金钟山相望，东为大窑村，遗址主体分布于大渡河南岸的二、三级台地(图一)。该遗址于 1991 年调查发现，2001 年中国社会科学院考古研究所、四川省文物考古研究所及成都市文物考古研究所联合对其进行首次试掘^[1]。为配合瀑布沟水电站的建设，四川省文物考古研究院从 2006 年开始连续对该遗址进行正式考古发掘。2008 年的发掘区位于遗址东部，共布 5 米×5 米的探方 28 个，揭露面积约 700 平方米(图二)，发现了较为丰富的新石器时代至青铜时代遗存，现将该年度的发掘收获简报如下。

一、地层堆积

本遗址的地层堆积大体上可以分为 7 层。需要说明的是，在 20 世纪 50 年代，遗址范围内经过大规模的围河造田和开山改土

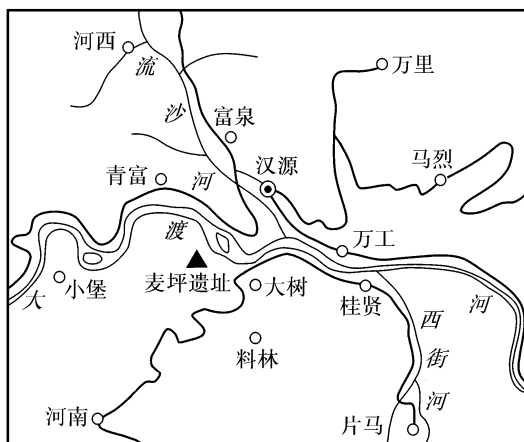

图一 遗址位置示意图

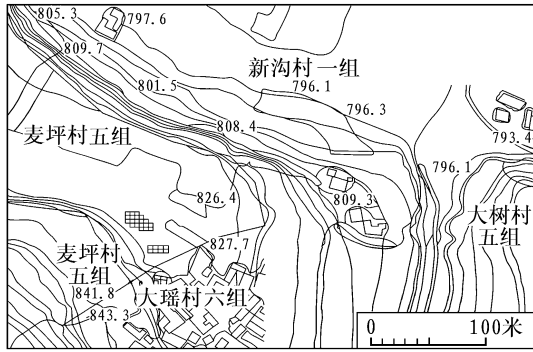

图二 2008年发掘区探方分布图

等农田水利基本建设,对上部文化层造成了较为严重的破坏,从而形成了较厚的次生堆积。

下面以 T 1904 北壁剖面为例,对地层堆积情况加以介绍(图三)。

第 1 层:耕土层。灰褐色土,质地松软,厚 0.12~ 0.15 米。此层包含有大量植物根茎、草木灰、烧土颗粒以及塑料制品等现代垃圾。

第 2 层:扰土层。灰褐色土,质地略硬,距地表深 0.12~ 0.15、厚 0.05~ 0.15 米。此层包含有烧土颗粒和少量板瓦片。

第 3 层:扰土层。黄褐色土,质地较硬,距地表深 0.2~ 0.25、厚 0.05~ 0.15 米。此层包含有大量小块料礓石、烧土颗粒和少量泥质陶片等。

第 4 层:明清时期堆积。黑灰色土,质地疏松,距地表深 0.2~ 0.45、厚 0.25~ 0.4 米。此层包含有大量木炭颗粒、灰烬和青花瓷片。H6 开口于本层下,打破第 5、6 层。

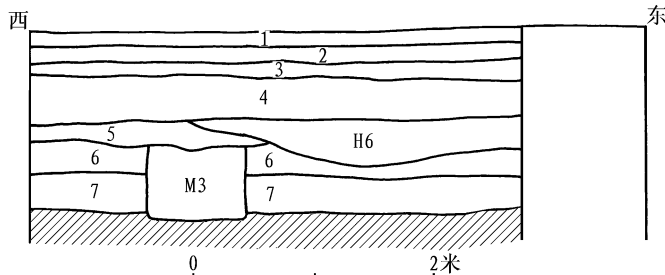

图三 T 1904 北壁地层剖面图

1. 灰褐色土 2. 灰褐色土 3. 黄褐色土 4. 黑灰色土 5. 青灰色土
6. 红褐色土 7. 黄褐色土

第 5 层:西周时期堆积。青灰色土,质地疏松,距地表深 0.55~ 0.75、厚 0.15~ 0.2 米。此层包含物较少,仅见少量陶片和石器残件。M 3 开口于本层下,打破第 6、7 层和生土。

第 6 层:新石器时代堆积。红褐色土,质地较硬,距地表深 0.75~ 1、厚 0.1~ 0.3 米。此层包含大量红烧土颗粒和炭粒,出土有夹砂红褐陶、灰褐陶以及少量泥质黑褐陶和灰陶片,纹饰以细绳纹、刻划纹和戳印纹为主,有少量粗绳纹和附加堆纹。

第 7 层:新石器时代堆积。黄褐色土,质地较为松软,夹杂有少量细沙,距地表深 1~ 2、厚 0.2~ 0.25 米。此层包含物较少,仅见少量红烧土颗粒和夹砂陶片。

第 7 层以下为黄色生土。

二、新石器时代遗存

(一) 遗迹

包括房址、墓葬、灰坑、灰沟等。

1. 房址 5 座。均为木骨泥墙的地面建筑,可分为窝棚式和基槽式两大类。窝棚式建筑仅发现柱洞,是由中间 1 个和四周一圈大小不一的柱洞围成的近长方形房屋。基槽式建筑仅残存有基槽和柱洞,地面部分已经完全被破坏,室内可见经过火烤的生活面,基槽内填土一般包含有红烧土颗粒和碎陶片。房间的格局较为简单,未见其他附属设施。

F1 位于 T 1903 中部,开口于第 5 层下,打破第 6 层。为窝棚式建筑,平面大致呈长方形,方向 250 度,东西长约 2.4、南北宽 1.5~ 2.05 米,面积约 7 平方米。地面呈西南高东北低的缓坡状,地上部分已不存,仅残留 8 个柱洞,分布在房址四周及其中部。柱洞呈圆形或椭圆形,除 D2 外,其余均口大底小,口部直径 0.17~ 0.3、深 0.17~ 0.24 米(图

四)。柱洞内填土为灰黑色,质地松软,包含有夹砂细绳纹红陶、夹砂素面红褐陶和灰褐陶片,陶片细碎,难辨器形。

F3 位于T1904西北部,开口于第6层下,打破H64和第7层,同时又被M3和H65打破。为基槽式建筑,平面大致呈方形,方向122度,东西长2.2~2.3、南北宽2.08~2.1米,室内面积约5平方米。地上

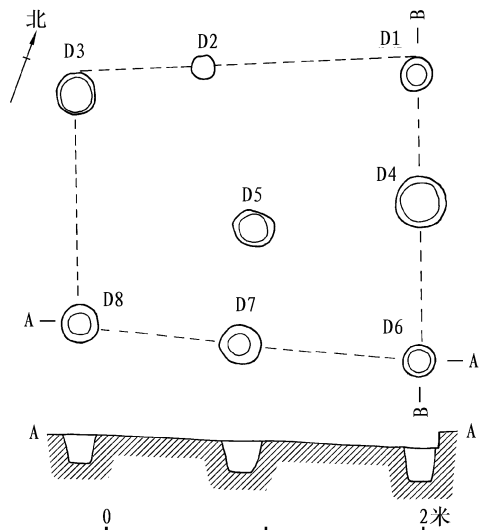

图四 F1平、剖面图

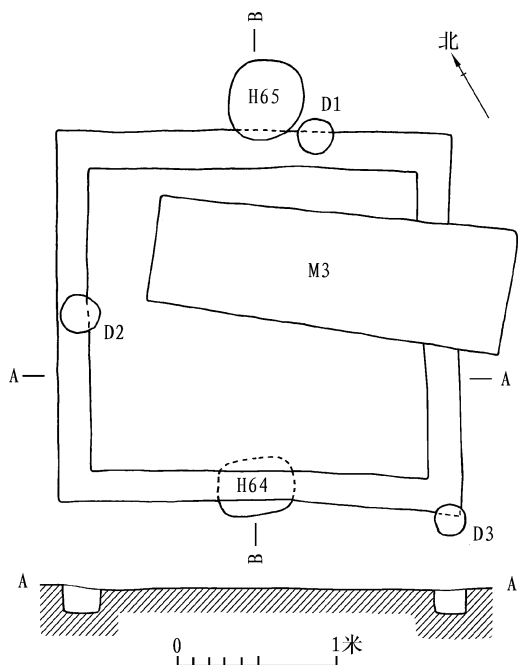

图五 F3平、剖面图

部分已不存,仅残存基槽。基槽宽约0.16~0.2、深约0.14米,内填灰褐色土,质地较疏松,包含有红烧土颗粒和炭粒,还有少量陶片;陶片较碎,难辨器形,从质地看可分为夹砂陶和泥质陶,陶色有灰、黑、红褐和灰褐等,均为素面,火候较高。基槽内发现3个柱洞,直径0.16~0.2米。柱洞内填土为灰黑色,质地疏松,较纯净。室内地面经过踩踏,较为平整光滑,似经过火烤,颜色泛红。根据本遗址2007的发掘资料^[2],此类房址一般存在门道。这座房址的北、西、南三侧墙体基槽闭合完整,未发现门道痕迹。唯东侧基槽被M3打破,推测门道当在此方向(图五)。F2、F4和F5均属此类房址。

2. 墓葬 2座。均为石棺葬,编号为M3、M7(图六;图版肆,1;附表一)。墓坑呈梯形,头宽足窄,墓向分别为130度和145度。先挖出墓坑,然后在其两端各竖立一块石板作为挡板,两侧用数块石板镶成棺壁,上置盖板。M7破坏较为严重,现以M3为例加以介绍。

M3 位于T1904西北部,开口于第5层下,打破第6、7层和F3,同时又被H6打破。墓坑长约2、宽约0.58~0.74、深约0.64米,方向130度。石棺长约1.9、宽约0.56~0.6、残高约0.2~0.54米。构筑棺室的石材为青灰色板岩,长约0.2~0.54、宽约0.22~0.52、厚约0.02~0.1米。棺室与土坑之间用浅黄色沙土填充,石棺底部亦铺有一层浅黄色沙土,不见石板。棺室内人骨腐朽严重,仅见零星碎骨片,葬式不明。在石棺西部随葬1件陶尊(图七)。

3. 灰坑 91座。坑口平面分圆形、椭圆形、长条形、长方形和不规则形等几种,以圆形为主。直壁或斜壁,多为平底,也有部分为斜底或圆底。

H42 位于T2003西南部,开口

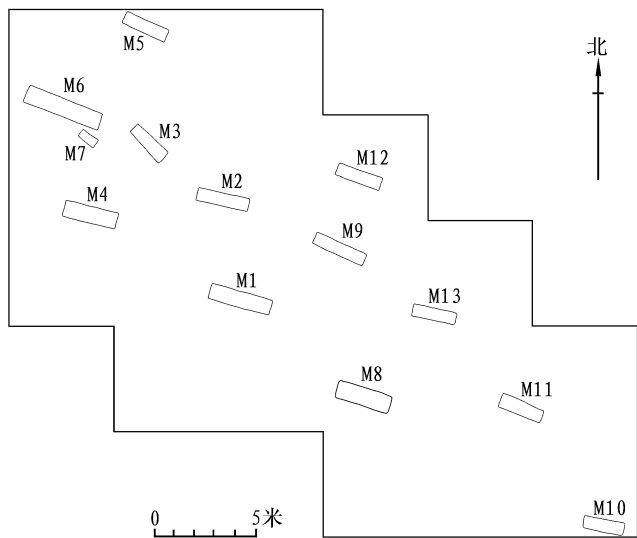

图六 墓葬平面分布图

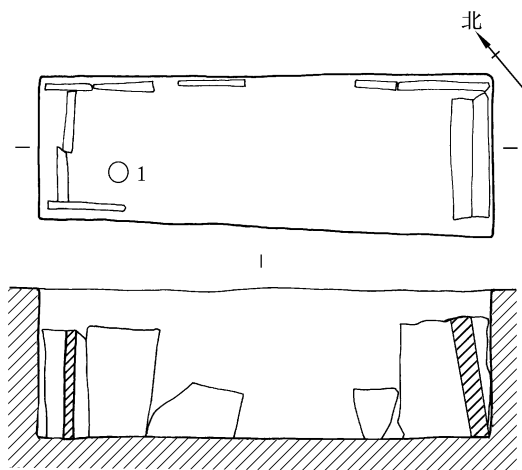

图七 M3平、剖面图
1. 陶尊

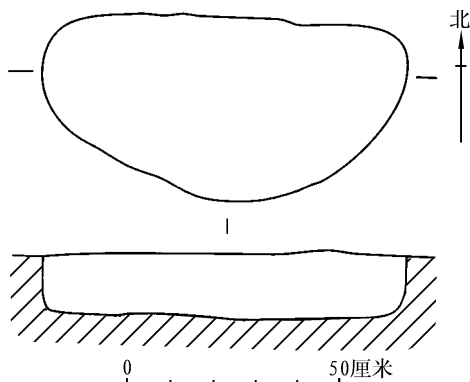

图八 H42平、剖面图

于第6层下,打破第7层。坑口平面呈椭圆形,距地表深约1.6、长径约0.86、短径约0.42米;直壁,平底,深约0.12米(图八)。坑内填土为红褐色,质地较硬,包含有木炭碎屑和少量红褐色夹砂陶片。

H66 位于T1904东北部,开口于第6层下,打破第7层。坑口平面呈圆形,距地表深约1.46、直径约0.48米;斜壁,平底,底径约0.36、深0.19米(图九)。坑内填土为黄褐色,质地较硬,包含有炭粒、红烧土块和小石块,并出土有夹砂红褐、灰褐陶片。

H80 位于T2003北部,开口于第6层下,打破第7层,同时又被H49打破。坑口平面呈不规则形,由西南向东北倾斜,距地表深约1.6~1.65、长约1.86~2.48、宽约1.4~2.5米;直壁,平底,深约0.16~0.24米(图一〇)。坑内填土为红褐色,质地较硬,包含有木炭碎屑和少量夹砂红褐、灰褐陶片。

H100 位于T3517北部,开口于第6层下,打破第7层。坑口平面呈不规则形,距

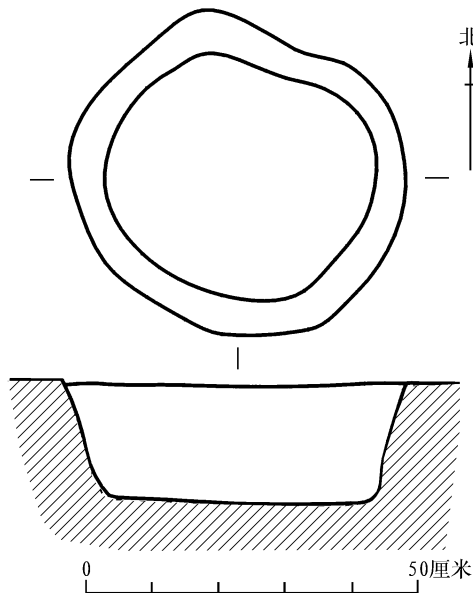

图九 H66平、剖面图

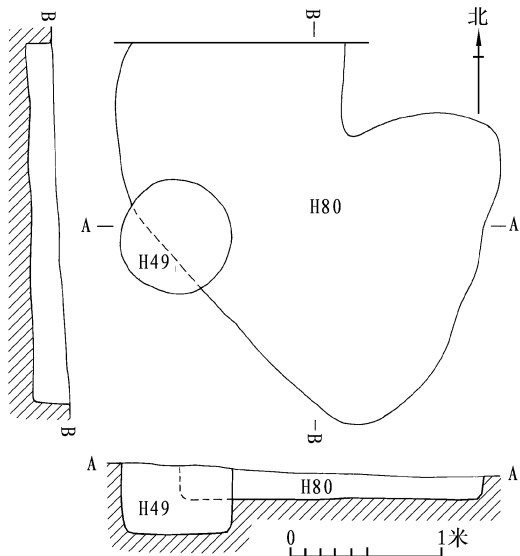

图一 ○ H80 平、剖面图

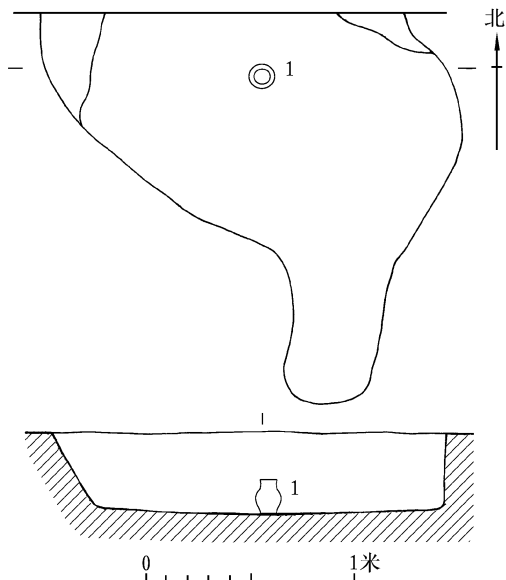

图一一 H100 平、剖面图

1. 陶罐

地表深约 0.6、南北长约 1.98、东西宽约 0.45~1.72 米；坑壁南半部较直，北半部呈斜坡状，底较平，深约 0.4 米（图一一）。坑内填土为灰褐色，质地松软，包含有红烧土颗粒、炭粒和碎石块，出土有夹砂灰褐、红褐陶片。坑底放置 1 件夹砂黄褐陶罐。

4. 灰沟 7 条。皆呈条带状，走向及在发掘区内的分布并无规律。

G7 位于 T2206 西北部，部分延伸至

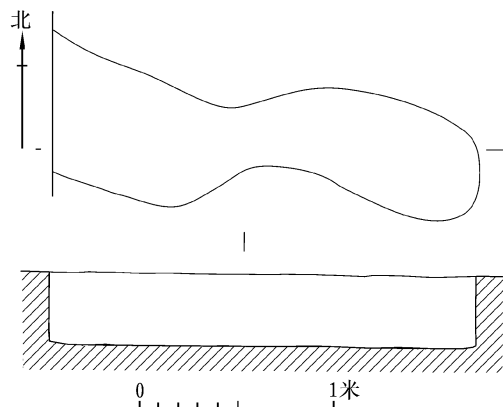

图一二 G7 平、剖面图

T2106 东隔梁内，开口于第 5 层下，打破第 6 层。平面呈长条形，沟壁较直，底部较平，长约 2.12、宽约 0.3~0.72、深约 0.36 米（图一二）。沟内填土为灰褐色，质地疏松，包含有炭粒、红烧土颗粒和碎石，出土有素面的夹砂红褐、灰褐陶片。

（二）遗物

包括陶器和石器，以陶器为主。根据文化属性的不同，可区分为两组。第一组主要是地层和灰坑中出土。陶器火候不均，器表常出现颜色斑驳的情况，未发现完整器。石器以磨制为主，也有打制石器。第二组为石棺葬中出土的陶器，火候较高，陶质好，器表经过磨光处理。

1. 第一组遗物

（1）陶器 可分为夹砂陶和泥质陶两大类，以夹砂陶为主。夹砂陶以红褐陶最为常见，也有灰褐、黑褐、黄褐和褐陶，灰陶数量最少。泥质陶以灰陶最多，也有灰褐、黑褐、黄褐和褐陶，红褐陶最少。陶器以手制为主，部分可见慢轮修整痕迹。素面陶占大宗，常见绳纹、刻划纹、戳印纹和附加堆纹等。流行各种复合纹饰，绳纹和附加堆纹、绳纹和戳印纹、刻划纹和附加堆纹、刻划纹和戳印纹的组合较为多见（图一三）。器形以平底器为主，有少量圆底器和圈足器。常见的器物组合包括侈口或敞口平底罐、敛口平底钵和小口鼓腹壶等。现选择部分典型器物介绍如



图一三 出土陶器纹饰拓本

1. 戳印纹和绳纹(T2003⑦: 18) 2、9、13、14. 戳印纹(T1903⑦: 2、T1904⑥: 7、H16: 6、T1904⑥: 9) 3、12. 戳印纹和水波纹(T2003⑦: 16、T1904⑥: 10) 4. 刻划纹(T2003⑦: 14) 5. 交错绳纹(T2003⑦: 17) 6. 弦纹和镂孔(T2003⑦: 15) 7. 弦纹、戳印纹和水波纹(T1906⑥: 7) 8、10. 弦纹和戳印纹(T1906⑥: 5、T1905⑥: 1) 11、15、16. 附加堆纹(T1906⑥: 4、H16: 7、H11: 1) 17. 太阳纹(T1904⑥: 9) 18. 弦纹和泥突纹(H21: 1)

下。

翻沿罐 根据唇部差别,可分二型。

A型:方唇。T2003⑦:5,夹砂红褐陶。口沿外侧遍饰刻划纹,似有火烤痕迹。残高5.5厘米(图一四,1)。

B型:圆唇。H52:1,夹砂灰陶。口沿外侧饰细密刻划纹。残高2.6厘米(图一四,6)。

敞口罐 口部均饰有附加堆纹。根据唇

部差别,可分二型。

A型:圆唇。根据附加堆纹位置的不同,可分两类。

一类附加堆纹位于口沿下。T2003⑦:7,夹砂红褐陶。附加堆纹系罐体成型后贴塑上去,呈波浪状。口沿内侧有慢轮修整的痕迹。残高4厘米(图一四,2)。

另一类附加堆纹位于口沿上。T2003⑥:4,夹砂灰褐陶。附加堆纹是在口

沿成型过程中,由内向外翻卷然后经过按压而成。残高2.7厘米(图一四,7)。H16:2,夹砂黄褐陶。制法同上,但口部的附加堆纹已被抹平,且未见指压痕迹。残高3厘米(图

一四,8)。

B型:方唇。根据口部制法不同,可分二式。

I式:唇部较厚。口部系二次成型,先由



图一四 出土陶器

1. A型翻沿罐(T2003⑦:5) 2、7、8.A型敞口罐(T2003⑦:7、T2003⑥:4、H16:2) 3、18.B型I式敞口罐(T2003⑦:6、T1903⑦:1) 4.侈口长颈罐(H100:1) 5.A型钵(H16:3) 6.B型翻沿罐(H52:1) 9、20.壶(T1904⑥:5、H80:2) 10、23.B型残器平底(T1903⑥:3、H80:3) 11.缸(T2306⑥:1) 12.残器假圈足(T1904⑥:4) 13.残器圈足(T2306⑥:2) 14.B型钵(T1904⑥:6) 15.侈口鼓腹罐(T2003⑥:2) 16、17.B型II式敞口罐(T2006⑥:2、T1906⑥:3) 19.直口罐(H16:5) 21、24.A型残器平底(H32:1、T1906⑥:2) 22.敛口罐(H8:1)(21.约1/5,余约1/3)

内向外翻卷然后按压,再施一道附加堆纹来加固。T 1903⑦: 1, 夹砂黄褐陶。口部的附加堆纹经抹平,唇部及口沿内侧饰刻划纹。残高 4.5 厘米(图一四, 18)。T 2003⑦: 6, 夹砂灰褐陶。口部的附加堆纹呈波浪状,指压痕迹明显;唇部及口沿内侧饰细密的刻划纹。残高 4 厘米(图一四, 3)。

II 式:唇部较薄。口部一次成型,由内向外翻卷然后按压而成。T 2006⑥: 2, 夹砂黄褐陶。口部的附加堆纹经抹平,唇部可见稀疏的刻划纹。残高 4.4 厘米(图一四, 16)。T 1906⑥: 3, 夹砂黄褐陶。唇部及口沿内侧饰刻划纹。残高 3.3 厘米(图一四, 17)。

侈口长颈罐 H 100: 1, 夹砂黄褐陶。腹微鼓,平底略内凹。口沿下及颈部饰有两道附加堆纹,器身颈部以下饰细绳纹,底部饰交错刻划纹。口径 7.2、腹径 11、底径 7、高 14.2 厘米(图一四, 4)。

直口罐 H 16: 5, 夹砂褐陶。方唇,溜肩,鼓腹。颈部饰两道凹弦纹。残高 6.2 厘米(图一四, 19)。

敛口罐 H 8: 1, 夹砂红褐陶。口部有一周附加堆纹。残高 2.8 厘米(图一四, 22)。

侈口鼓腹罐 T 2003⑥: 2, 泥质灰陶。卷沿,圆唇,束颈。素面。残高 3.8 厘米(图一四, 15)。

钵 均为敛口。根据腹部特点,可分二型。

A 型:弧腹。H 16: 3, 泥质灰褐陶。圆唇,弧腹内收。素面。残高 5.4 厘米(图一四, 5)。

B 型:折腹。T 1904⑥: 6, 泥质黄褐陶。圆唇,折腹内收。素面。残高 3.5 厘米(图一四, 14)。

缸 陶胎厚,火候较高。T 2306⑥: 1, 夹砂红褐陶。敛口,方唇。通体饰斜向细绳纹。残高 4 厘米(图一四, 11)。

壶 小口,束颈,鼓腹,平底。T 1904

⑥: 5, 泥质灰陶。口微侈,圆唇。残高 3.2 厘米(图一四, 9)。H 80: 2, 夹砂红陶。侈口,束颈。口径 5.2、残高 3 厘米(图一四, 20)。

残器底 可分为平底、圈足和假圈足等。

平底 多为罐类底部。根据腹壁与底部转折的差别,可分二型。

A 型:底部较平,腹壁与底部之间转角明显。H 32: 1, 夹砂红褐陶。底部饰细绳纹。底径 8.5 厘米(图一四, 21)。T 1906⑥: 2, 夹砂红褐陶。底部饰细绳纹。底径 5.7 厘米(图一四, 24)。

B 型:底部呈泥饼状,腹壁与底部之间有弧度。H 80: 3, 夹砂灰褐陶。底部饰交错刻划纹。残高 4 厘米(图一四, 23)。T 1903⑥: 3, 夹砂黄褐陶。腹壁与底部之间有指压痕迹,底部饰刻划纹。残高 2.1 厘米(图一四, 10)。

圈足 多为杯、盘类底部。T 2306⑥: 2, 夹砂红褐陶。足壁较直,内收。圈足径 3.2、残高 2.1 厘米(图一四, 13)。

假圈足 T 1904⑥: 4, 夹砂红褐陶。器底较厚,中部内凹。底径 6.8、残高 2.2 厘米(图一四, 12)。

(2) 石器 包括打制石器和磨制石器。

打制石器 主要是以燧石为原料的小石器,器形以刮削器为主。T 1803⑥: 2, 黑色燧石。台面明显,石片剥落痕迹清楚,弧形刃。长 2.5、宽 2、厚 1 厘米(图一五, 2)。

T 3417⑥: 4, 黑色燧石。打击点和放射线明显,弧形刃。长 3.2、宽 2.1、厚 0.8 厘米(图一五, 14)。

磨制石器 器形包括斧、镑、刀、凿和网坠等。

斧 根据器身形状,可分二型。

A 型:长条形。T 3617⑥: 5, 青灰色砂岩。器身平直,表面有石片剥落痕迹,双面弧刃。长 9.8、宽 3.7、厚 2 厘米(图一五, 1)。

B 型:梯形。T 3417⑥: 2, 青绿色板

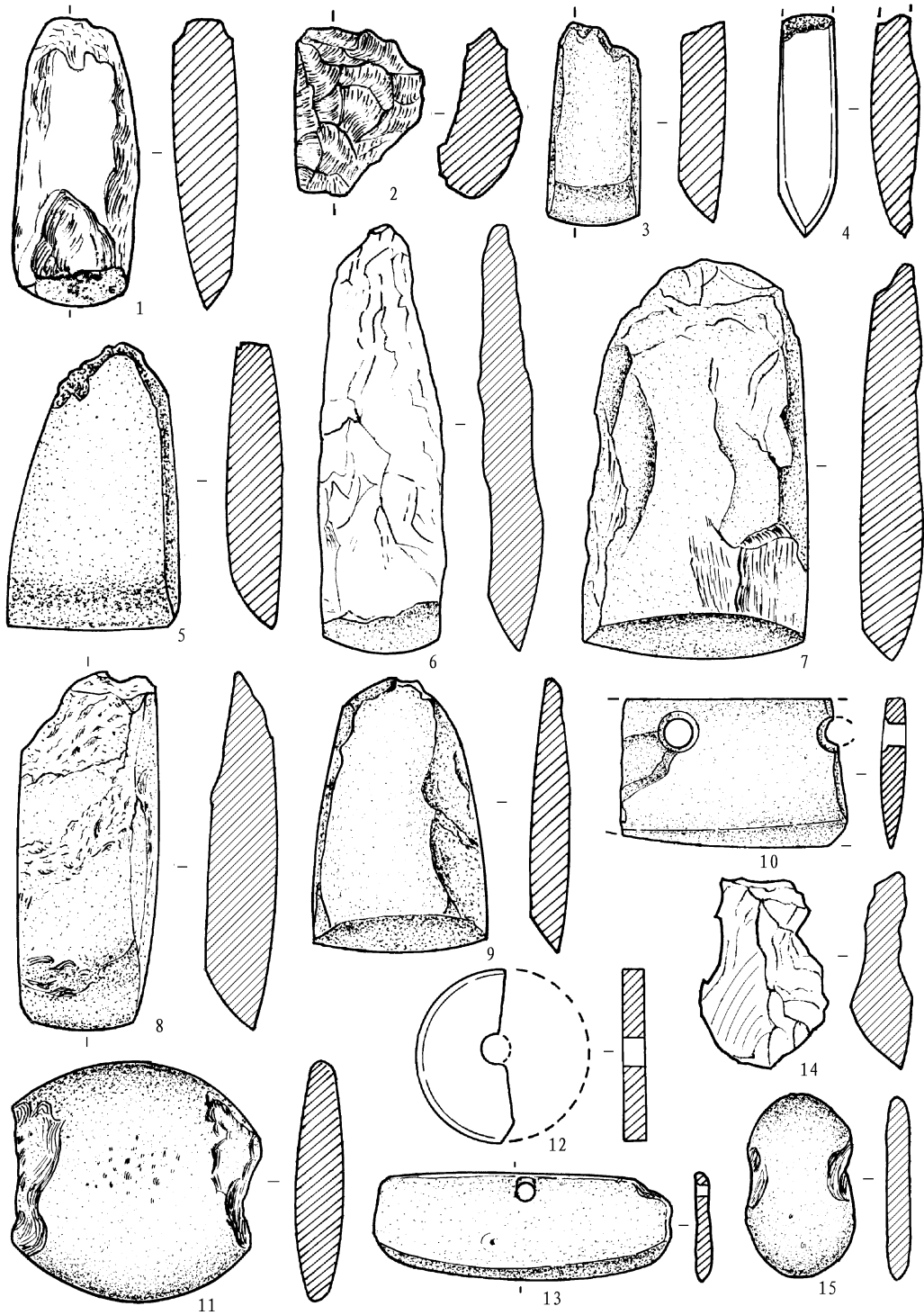

图一五 出土石器

1. A 型斧(T3617⑥: 5) 2、14. 打制石器(T1803⑥: 2、T3417⑥: 4) 3、8 A 型锛(T3717⑥: 2、T1904⑥: 2)
 4. B 型凿(T3617⑥: 1) 5、9. B 型锛(T2003⑦: 3、T2006⑦: 1) 6. A 型凿(T3417⑥: 3) 7. B 型斧
 (T3417⑥: 2) 10、13. 刀(T3417⑥: 1、T3618⑥: 1) 11. B 型网坠(T1805⑥: 1) 12. 纺轮(T3517⑥: 1)
 15. A 型网坠(T2106⑥: 1)(1、3、4、11~ 13、15. 约 2/5, 余约 4/5)

岩。器身斜直,顶部呈圆弧状,双面直刃。长6.8、刃宽3.7、厚0.5厘米(图一五,7)。

铤 根据器身形状,可分二型。

A型:长条形。T3717⑥:2,灰白色板岩。器身较厚,顶部残,单面弧刃,刃部有崩痕。残长6.2、宽2.8、厚1.2厘米(图一五,3;图版伍,4)。T1904⑥:2,灰白色板岩。器身通体磨光,顶部残,单面直刃。残长6.1、宽2.4、厚1.1厘米(图一五,8)。

B型:梯形。T2006⑦:1,青绿色板岩。器身斜直,顶部呈圆弧状,单面直刃。长4.8、刃宽3、厚0.4厘米(图一五,9;图版伍,3)。T2003⑦:3,灰色砂岩。器身斜直,顶部残,单面直刃。残长4.7、刃宽2.9、厚1厘米(图一五,5)。

刀 均为长条形穿孔石刀。T3417⑥:1,青灰色板岩。器身残,背部可见两个穿孔,双面直刃。残长4.1、宽2.4、厚0.2厘米(图一五,10)。T3618⑥:1,青绿色板岩。背部中间有一穿孔,双面弧刃。长11.6、宽3.7、厚0.2厘米(图一五,13;图版伍,2)。

凿 根据刃部形状,可分二型。

A型:弧刃。T3417⑥:3,灰绿色板岩。长条形,双面弧刃,刃口有崩痕。长7.3、刃宽2.2、厚0.3厘米(图一五,6)。

B型:尖状刃。T3617⑥:1,青灰色板岩。长条形,顶部残,弧背,器身平直内收成尖状刃。残长7.2、器身宽1.5、厚1.5厘米(图一五,4;图版伍,5)。

网坠 根据器身形状,可分二型。

A型:椭圆形。T2106⑥:1,灰色细砂岩。器身两端呈弧形,中部打击出对称缺口。长6.3、宽3.8、厚0.3厘米(图一五,15)。

B型:近方形。T1805⑥:1,灰绿色细砂岩。利用天然卵石打击而成,缺口在器身最宽处。长8.3、宽9、厚0.5厘米(图一五,11)。

纺轮 T3517⑥:1,红褐色板岩。圆

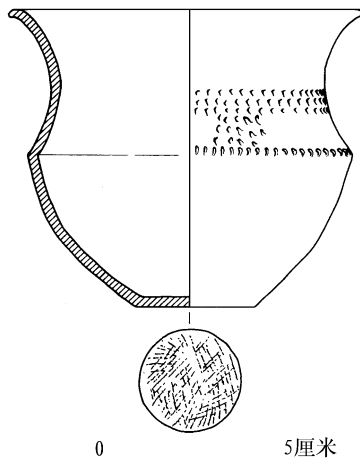

图一六 出土陶尊(M3:1)

形,器身残,正中有一单面穿圆孔。外径6、孔径1、厚0.8厘米(图一五,12)。

2. 第二组遗物 仅有1件陶尊(M3:1)。泥质黑皮陶,胎呈灰黑色,器表经过磨光处理。圆唇,大敞口,束颈,折腹,平底。颈部饰一圈锥刺纹,底部遍饰交错刻划纹。口径9.7、腹径8.5、底径3、高7.6厘米(图一六;图版伍,1)。

三、青铜时代遗存

(一) 遗迹

包括墓葬、灰坑等。

1. 墓葬 11座,编号为M1、M2、M4~6、M8~13。均为长方形竖穴土坑墓,方向在285~317度之间,墓坑长2.1~3.76、宽0.58~0.82、残深0.12~0.5米(见图六;图版肆,1;附表一)。墓坑内填土为灰黄或灰褐色,质地较为疏松,包含有红烧土颗粒和零星的碎陶片。均不见葬具,人骨保存状况较差,仅残存部分肢骨和牙齿,可辨葬式者均为单人仰身直肢葬。随葬品一般摆放在墓坑两侧。

M1 位于T2005西南部,延伸至T1905东隔梁下,开口于第5层下,打破第6、7层,同时又被H21打破。墓口长约3.16、宽约0.8米,方向289度;直壁,平底,

残深约 0.27 米。墓内填土为灰褐色,质地较为疏松,未见葬具。墓底发现头盖骨碎片和两段残下肢骨,可判断头向朝西北,面向不详。墓坑西部放置 1 件陶壶,东部放置 3 件陶钵(图一七)。

M2 位于 T2004 西南部,延伸至 T1904 东隔梁下,开口于第 5 层下,打破第 6、7 层。墓口长约 2.83、宽约 0.7 米,方向 285 度;直壁,平底,残深约 0.25 米。墓内填土为灰褐色,质地较为疏松,未见葬具。墓底东侧发现三段残下肢骨,葬式不明。墓坑西部放置 1 件陶罐,东部放置 3 件陶钵(图一八)。

M4 位于 T1804 东南部,延伸至 T1805 北隔梁下和 T1904、T1905 的西部,开口于第 5 层下,打破第 6、7 层和生土。墓口长约 2.6、宽约 0.76 米,方向 295 度;直壁,平底,残深约 0.48 米。墓内填土为灰黄色,质地疏松,未见葬具。墓底中部发现一段残下肢骨,葬式不明。墓坑中部随葬 5 件石镞、1 件铜镞,西部放置 1 件高领尖底陶罐,

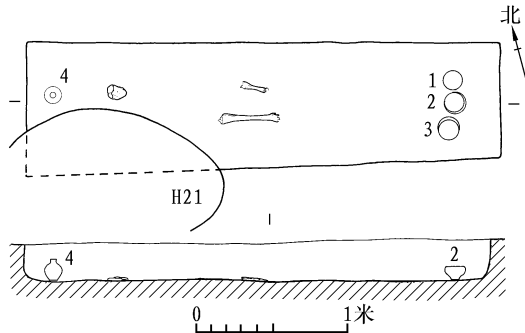

图一七 M1 平、剖面图
1~3. 陶钵 4. 陶壶

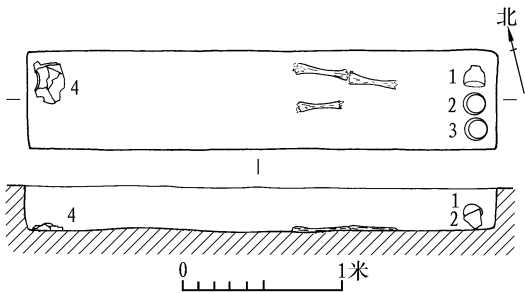

图一八 M2 平、剖面图
1~3. 陶钵 4. 陶罐

东部放置 3 件陶钵(图一九;图版肆,3)。

M6 位于 T1803 南部,延伸至 T1804 北隔梁下,开口于第 5 层下,打破第 6、7 层和生土,并打破 H61。墓口长约 3.7、宽约 0.8 米,方向 302 度;直壁,平底,残深约 0.5 米。墓内填土为灰黄色,质地疏松,未见葬具。墓底西侧发现有牙齿和残上肢骨,可判断头向朝西北,面向不详。墓坑中部随葬 4 件陶纺轮,西部放置 3 件陶罐,东部放置 3 件陶钵(图二〇)。

M8 位于 T2106 中部,开口于第 5 层下,打破第 6、7 层。墓口长约 2.74、宽约 0.74 米,方向 295 度;直壁,平底,残深约 0.38 米。墓内填土为灰褐色,质地较为疏松,未见葬具。墓底残存有少量牙齿和两段残下肢骨,可判断头向朝西北,面向不详。墓坑西部放置 1 件陶罐,东部放置 2 件陶钵、1 件陶碗(图二一)。

M9 位于 T2105 西北部,延伸至

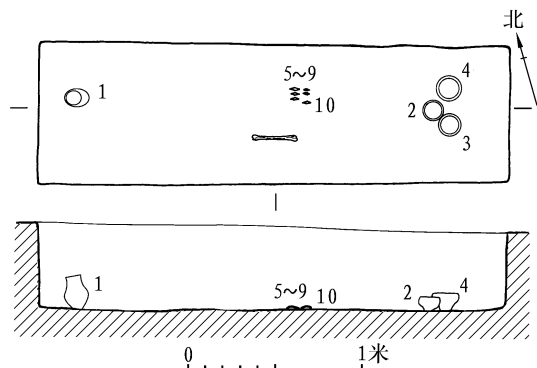

图一九 M4 平、剖面图

1. 陶罐 2~4. 陶钵 5~9. 石镞 10. 铜镞

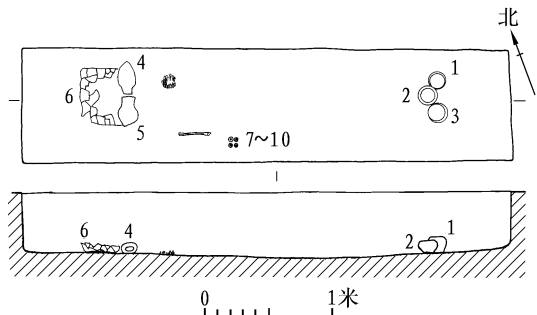

图二〇 M6 平、剖面图

1~3. 陶钵 4~6. 陶罐 7~10. 陶纺轮

T2005 东隔梁下, 开口于第5层下, 打破第6、7层。墓口长约2.65、宽约0.58米, 方向290度; 直壁, 平底, 残深约0.32米。墓内填土为灰黄色, 质地较为疏松, 未见葬具和人骨。墓坑西部放置1件陶罐, 东部放置3件陶钵(图二二)。

M11 位于T2206东南部, 延伸至T2306西南部, 开口于第5层下, 打破第6、7层。墓口长约2.1、宽约0.7米, 方向290度; 直壁, 平底, 残深约0.3米。墓内填土为灰褐色, 质地较为疏松, 未见葬具。人骨已腐朽, 仅残存少量牙齿。墓坑中部随葬2件陶纺轮, 西部放置1件陶罐, 东部放置2件陶钵、1件陶碗(图二三; 图版肆, 2)。

M13 位于T2205西南部, 延伸至T2105东隔梁下, 开口于第5层下, 打破第6、7层。墓口长约2.13、宽约0.65米, 方向292度; 直壁, 平底, 残深约0.54米。墓内填土为灰黄色, 质地较为疏松, 未见葬具。人骨

腐朽严重, 仅在墓底发现零星碎骨。墓坑中部随葬2件石镞, 西部放置1件陶罐, 东部放置3件陶钵(图二四)。

2. 灰坑 2座, 编号为H9、H62。

H9 位于T1906东北部, 开口于第5层下, 打破第6层。坑口平面呈圆形, 距地表深约0.88、直径约0.52米; 斜直壁, 平底, 底径约0.3、深约0.34米。坑内填土为黄褐色, 质地较硬, 包含有红烧土颗粒和小石块。坑内放置1件陶罐, 罐东侧有一石块, 应起到支撑作用(图二五)。

H62 位于T2207中部, 开口于第5层下, 打破第6、7层。坑口平面呈圆形, 距地表深约0.9、直径约0.54米; 坑壁较直, 平底, 深约0.2米。坑内填土为灰褐色, 质地疏松。坑底出土1件陶尖底盏(图二六)。

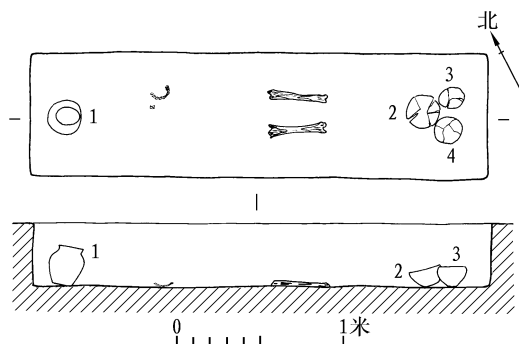

图二一 M8平、剖面图
1. 陶罐 2、3. 陶钵 4. 陶碗

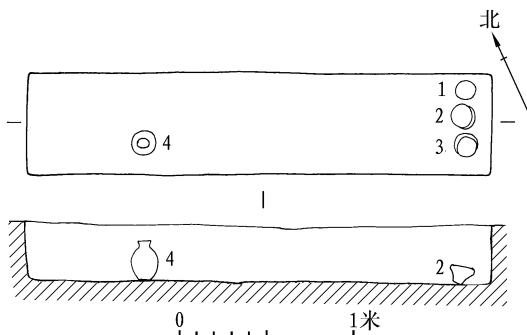

图二二 M9平、剖面图
1~3. 陶钵 4. 陶罐

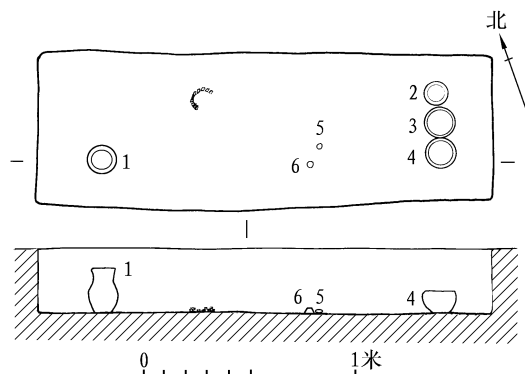

图二三 M11平、剖面图
1. 陶罐 2. 陶碗 3、4. 陶钵 5、6. 陶纺轮

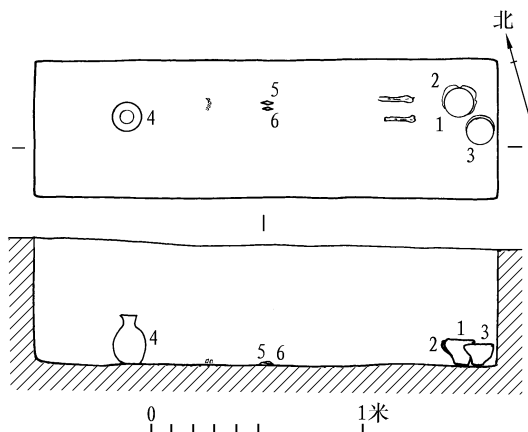

图二四 M13平、剖面图
1~3. 陶钵 4. 陶罐 5、6. 石镞

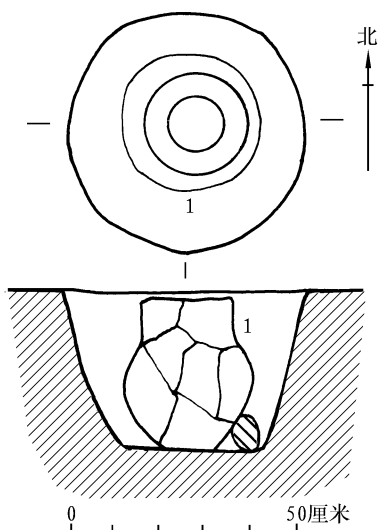

图二五 H9平、剖面图
1. 陶罐

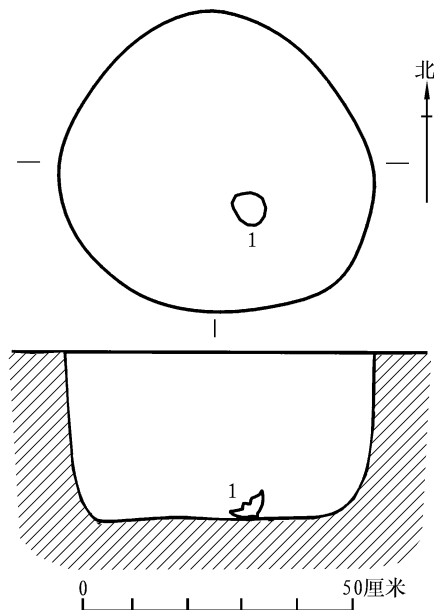

图二六 H62平、剖面图
1. 陶尖底盏

(二) 遗物

根据文化属性的不同,可分为两组。第一组为土坑墓中出土,包括陶器、石器和铜器。第二组为第5层和H9、H62等单位中出土,均为陶器。

1. 第一组遗物

(1) 陶器 均为夹砂陶,包括红褐、灰褐、黑褐和黄褐陶。器表以素面为主,偶见刻

划纹和泥突纹,器底多饰有叶脉纹。以手制为主,轮制为辅。常见的器物组合包括侈口罐、小口壶、高领尖底罐和钵等。

侈口鼓腹罐 1件(M8: 1)。夹砂黄褐陶。侈口,圆唇,溜肩,鼓腹内收成小平底。素面。口径16.8、腹径21.6、底径8、高23.2厘米(图二七,6)。

深腹罐 1件(M9: 4)。夹粗砂陶,内红外黑。口残,器身较高,最大腹径在器身中部,小平底。器身素面,底部饰叶脉纹。腹径16.4、底径8、残高23厘米(图二七,2)。

小口壶 1件(M1: 4)。夹砂红褐陶。口微侈,圆唇加厚,长颈,圆鼓腹,小平底略内凹。器表及底部遍饰刻划纹,肩部有一圈泥突纹。口径6.4、腹径19.2、底径9.2、高22.8厘米(图二七,3;图版陆,4)。

高领罐 5件。根据底部特点,可分二型。

A型: 2件。圆唇,侈口,平底。M13: 4,夹砂黑皮陶。腹微鼓。口径12、腹径16、底径7、高21厘米(图二七,1;图版伍,6)。M11: 1,夹砂黄褐陶。仅残存口、底部。口沿残长5.7、底部残长5.1厘米(图二七,4)。

B型: 3件。尖底。根据口部特点,可分二亚型。

Ba型: 1件(M4: 1)。夹砂黑皮陶。圆唇,直口,鼓腹。口径9.2、腹径16、残高20厘米(图二七,5)。

Bb型: 2件。侈口。M6: 4,夹砂黑皮陶。圆唇,鼓腹内收。口径9、腹径14、高21厘米(图二七,7;图版陆,5)。

钵 19件。根据底部特点,可分二型。

A型: 18件。小平底。根据腹部特点,可分二亚型。

Aa型: 9件。直腹。根据器腹深浅不同,可分三式。

I式: 5件。深腹。M1: 2,夹砂灰褐陶。圆唇,敛口。器身素面,底部饰叶脉纹。口径14.8、底径5.6、高8.8厘米(图二七,

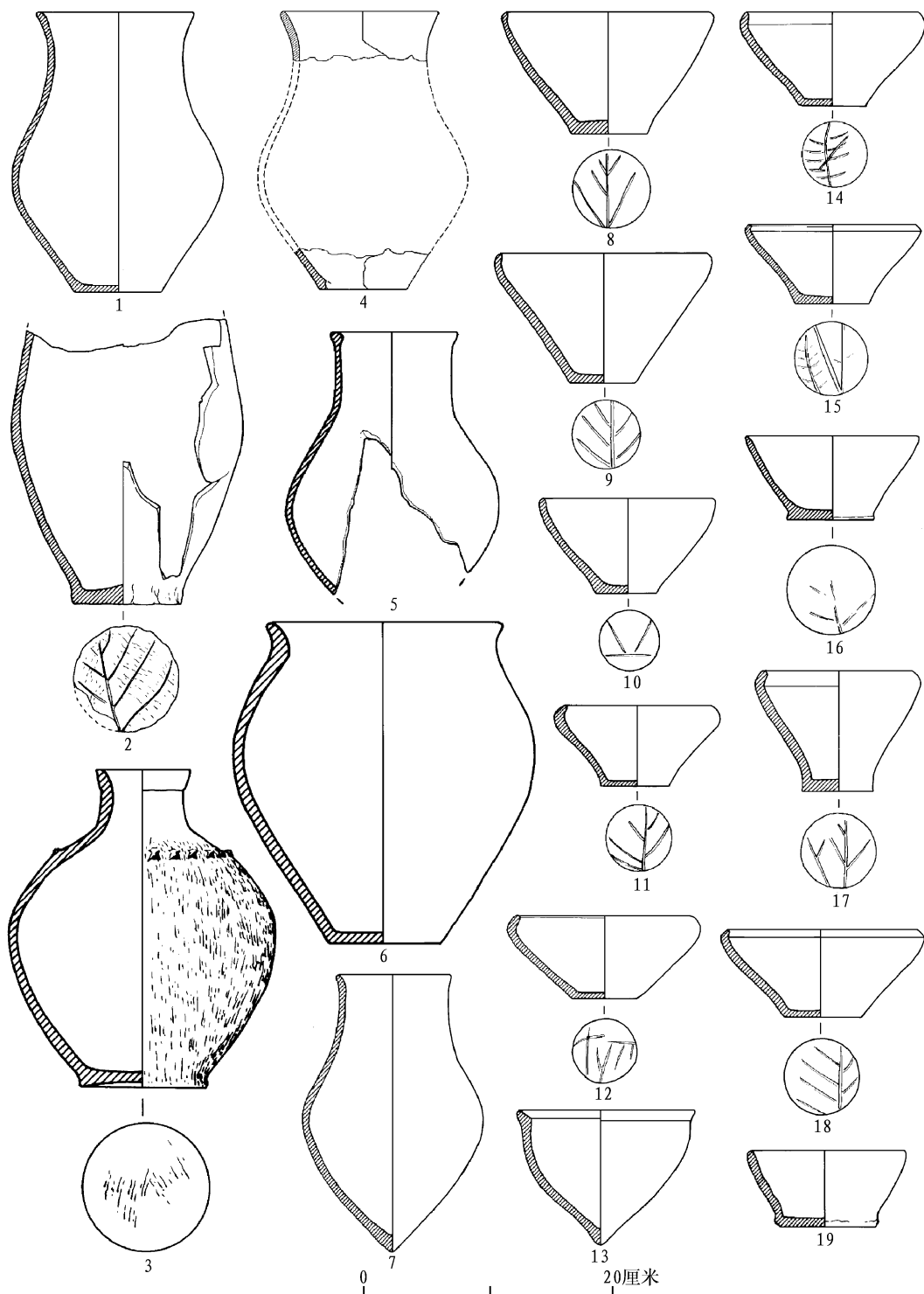

图二七 出土陶器

1、4. A型高领罐(M13: 4, M11: 1) 2. 深腹罐(M9: 4) 3. 小口壶(M1: 4) 5. Ba型高领罐(M4: 1) 6. 侈口鼓腹罐(M8: 1) 7. Bb型高领罐(M6: 4) 8、9. Aa型I式钵(M1: 2, M2: 1) 10. Aa型II式钵(M13: 1) 11、15. Ab型III式钵(M4: 3, M12: 2) 12、18. Aa型II式钵(M12: 1, M4: 2) 13. B型钵(M6: 2) 14. Ab型II式钵(M13B2) 16、19. 碗(M8B4, M11B2) 17. Ab型I式钵(M9B1)

8)。M2B1, 夹砂红褐陶。圆唇, 敛口。器身素面, 底部饰叶脉纹。口径 1416、底径 418、高 9 厘米(图二七, 9)。

ò 式: 1 件(M13B1)。夹砂黑褐陶。圆唇, 口微敛, 腹稍浅。底部饰叶脉纹。口径 13、底径 5、高 712 厘米(图二七, 10; 图版陆, 1)。

ó 式: 3 件。浅腹。M4B2, 夹砂灰褐陶。尖圆唇, 敛口。底部饰叶脉纹。口径 1414、底径 612、高 616 厘米(图二七, 18)。M12B1, 圆唇, 敛口。底部饰叶脉纹。口径 1314、底径 514、高 614 厘米(图二七, 12)。

Ab 型: 9 件。曲腹。根据器腹深浅不同, 可分三式。

I 式: 5 件。深腹。M9B1, 夹砂灰褐陶。圆唇, 口微敛。器身素面, 底部饰叶脉纹。口径 1018、底径 512、高 818 厘米(图二七, 17)。

ò 式: 2 件。圆唇, 敛口, 腹稍浅, 斜壁至底部微曲。底部饰叶脉纹。M13B2, 夹砂黄褐陶。口径 13、底径 414、高 7 厘米(图二七, 14; 图版陆, 2)。M13B3, 夹砂红褐陶。口径 13、底径 515、高 618 厘米(图版陆, 3)。

ó 式: 2 件。敛口, 浅斜腹微曲。底部饰叶脉纹。M4B3, 夹砂黑褐陶。圆唇。口径 11、底径 512、高 613 厘米(图二七, 11)。M12B2, 尖圆唇。口径 1119、底径 518、高 612 厘米(图二七, 15)。

B 型: 1 件(M6B2)。夹砂红褐陶。圆唇, 侈口, 弧腹内收成尖底。口径 1314、高 1112 厘米(图二七, 13)。

碗 2 件。敞口, 斜腹, 平底。M8B4, 夹砂红褐陶。圆唇, 小平底呈泥饼状。底部饰叶脉纹。口径 12、底径 614、高 612 厘米(图二七, 16)。M11B2, 夹砂红褐陶。圆唇, 底部残损较严重, 有无纹饰不明。口径 1218、底径 719、高 611 厘米(图二七, 19)。

纺轮 根据器身形状, 可分二型。

A 型: 1 件(M11B5)。夹砂红褐陶。圆

形, 中间有一穿孔, 横截面呈椭圆形。直径 312、孔径 012、高 115 厘米(图二八, 5)。

B 型: 5 件。塔形。根据器身高矮不同, 可分二式。

Ñ 式: 3 件。器身较矮。M11B6, 夹砂黑褐陶。横截面呈梯形, 中间有一穿孔。长径 216、短径 117、孔径 012、高 118 厘米(图二八, 6)。

ò 式: 2 件。器身较高。M6B9, 夹砂黄褐陶。横截面呈梯形, 中间有一穿孔。器身上部可见两道凹弦纹。长径 311、短径 113、孔径 012、高 213 厘米(图二八, 7)。

(2) 石器 仅见镞一种器形, 均通体磨光。根据器身形状, 可分二型。

A 型: 7 件。器身两侧弧形内收成锋。M13B5, 青灰色板岩。器身狭长, 两侧经磨制成双面刃, 刃部较宽。长 316、器身宽 111、厚 011 厘米(图二八, 2; 图版伍, 8)。M12B3, 灰绿色板岩。器身两侧磨制成双面刃。长 215、器身宽 019、厚 011 厘米(图二八, 4)。

B 型: 5 件。器身两侧平直内收成锋。M4B9, 青灰色板岩。器身狭长, 两侧磨制成双面刃。长 315、器身宽 019、厚 011 厘米(图二八, 1)。

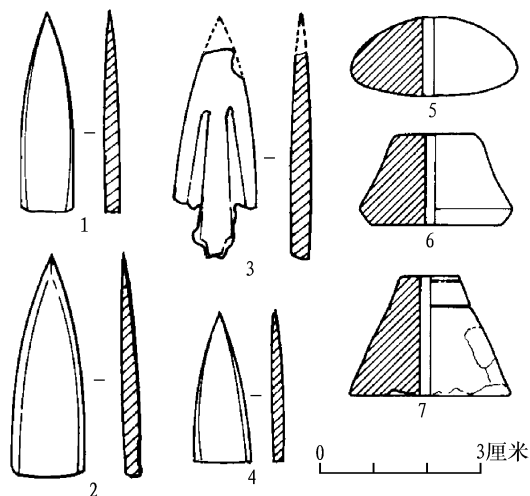

图二八 出土遗物

11B 型石镞(M4B9) 2、41A 型石镞(M13B5、M12B3)
31 铜镞(M4B10) 51A 型陶纺轮(M11B5) 61B 型Ñ
式陶纺轮(M11B6) 71B 型ò 式陶纺轮(M6B9)

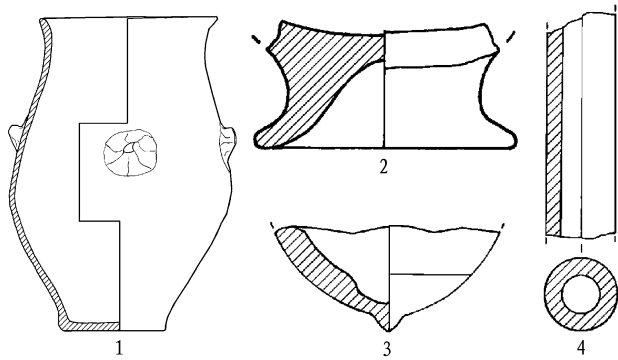

图二九 出土陶器

11 侈口深腹罐(H9B 1) 21 圈足(T2004 B 1) 31 尖底盏(H62B 1) 41 豆柄(T1805 B 1)(11 约 1/8, 2、31 约 1/2, 41 约 1/4)

(3) 铜器 仅发现 1 件镞(M 4B 10)。器身呈扁平三角形,中部有脊,脊两侧有凹槽,外缘带刃,两刃前聚成锋,向后形成倒刺。长 318、最宽处 114、厚约 011 厘米(图二八, 3; 图版伍, 7)。

21 第二组遗物 包括泥质陶和夹砂陶,以灰黑陶为主,火候较高,陶质较好。器表以素面为主,轮制痕迹明显。常见的器物组合包括尖底盏、高柄豆、矮圈足豆等。

尖底盏 H62B 1,泥质黑皮陶,胎呈红褐色。口部残,弧壁内收。器底内、外均可见轮修痕迹。残高 213 厘米(图二九, 3)。

豆柄 T1805 B 1,夹砂陶,内红外黑。呈圆筒状。残长 1014、内径 212、壁厚 016 厘米(图二九, 4)。

圈足 T2004 B 1,夹砂红褐陶。足壁外撇,足内可见慢轮修整痕迹。圈足径 612、残高 217 厘米(图二九, 2)。

侈口深腹罐 H9B 1,夹砂黄褐陶。圆唇,长颈,溜肩,腹微鼓,平底。肩部饰有三个乳丁。口径 1614、腹径 2016、底径 916、高 2816 厘米(图二九, 1)。

四、结 语

麦坪遗址位于四川省汉源县,大渡河流经此处河面变宽,流速变缓,两岸有发育较为宽阔的台地,为人类在此生存繁衍提供了良好条件。此地历史时期是西南丝绸之路

上的重要节点,自古以来就是沟通成都平原与云贵高原的重要交通枢纽,也是连接甘青地区与西南地区的重要通道。通过本次发掘,我们发现无论在史前时期还是历史时期,此地的文化面貌都异常复杂,呈现出多种文化因素交汇之势。通过对发掘资料的整理,可以获得一些初步认识。

(一) 文化内涵

从麦坪遗址的文化内涵来看,主要包含有以下四类文化遗存。

11 以第 6、7 层和 H80、H100 为代表的文化遗存 此类遗存的陶器组合主要包括翻沿罐、侈口罐、敞口罐和敛口钵等,以平底器居多,有少量圈底器和圈足器。以夹砂陶为主,泥质陶数量较少。陶器火候不均,氧化不充分,表面通常出现颜色不均的现象。红褐陶、黄褐陶和灰褐陶较为常见,灰陶和黑褐陶数量较少。器物口部流行纹唇,口沿下通常贴塑一周附加堆纹。器身纹饰以刻划纹和细绳纹为主,也有附加堆纹、泥突纹和戳印纹等。陶器以手制为主,部分可见慢轮修整痕迹。

出土石器以磨制为主,包括长条形的斧、镑、刀、凿和网坠等。同时还有少量打制石器,主要是以黑色燧石为原料的小石器。

此类文化遗存在大渡河中游地区分布较为广泛,目前在汉源金钟山^[3]、背后山^[4]和摆鱼村^[5]等地点都有发现。这类遗存在文化面貌上具有独特性,可与之对比的只有安宁河流域的西昌横栏山^[6]、马鞍山^[7]等少数几个遗址。出土的部分器物具有相似性,如都以平底罐类为主,器物口沿下都流行附加堆纹等。但它们之间也有一定的差异,如麦坪遗址出土的陶器表面流行绳纹,而横栏山遗址少见。横栏山遗址出土的非常具有特色的带流器,则在麦坪遗址中没有发现。

21 以石棺葬为代表的文化遗存 从随葬器物来看,这类遗存当属于一支外来文

化。石棺葬中出土的陶尊形器(M3B1)、提梁罐与鸭形壶^[8]都具有浓厚的甘青地区的文化特色,有可能属于马家窑文化南下过程中留下的文化遗存。

31 以土坑墓为代表的文化遗存 本次发掘共清理土坑墓 11 座,从墓葬形制、葬式等来看,所体现出的文化面貌较为一致。但从随葬器物的组合来分析,则明显可以分为早、晚两段。其中,属于早段的墓葬包括 M1、M2、M8、M9,属于晚段的墓葬包括 M4、M6、M11、M13。早段墓葬的随葬品均为陶器;晚段墓葬的随葬品除陶器外,还包括石器和铜器。这批墓葬中出土的陶器,少部分或可与西昌礼州遗址土坑墓^[9]中出土的器物进行对比,如麦坪遗址的小口壶(M1B4)、Ab型 \dot{O} 式钵(M4B3),与礼州遗址的壶(BM4B24)、钵(BM5B9)均较为相似。但礼州遗址中常见的带流器和带把器却不见于麦坪遗址。

41 以第5层及H62为代表的文化遗存 第5层出土的高柄豆(T1805 B1)和H62出土的尖底盏(H62B1),明显具有成都平原的文化特色,与汉源麻家山商周遗址^[10]所出同类陶器相似,应是十二桥文化抵达此处的一个确证。此外,在H9中出土的侈口深腹陶罐(H9B1),肩部装饰三个乳丁的造型显得较为特殊。此类器物在云南鲁甸野石山遗存中较为常见^[11],但是在本次发掘中仅此一件,有可能是十二桥文化与野石山遗存曾经发生过交流的结果。

(二) 年代

根据层位关系,并结合遗址的文化内涵,与周边文化进行对照,我们得出如下认识。

麦坪遗址的年代上限与横栏山遗址相当。横栏山遗址第3、4层各有1个碳十四测年数据,第4层为距今4020 \pm 40年,树轮校正年代为公元前2575~2480年;第3层为距今3710 \pm 40年,树轮校正年代为公元前

2150~2030年^[12]。麦坪遗址的年代下限应相当于麻家山遗址的上层遗存偏晚阶段,年代在西周中期。因此,麦坪遗址在年代上从新石器时代末期一直延续到西周中期,其绝对年代大体上在距今4500~2700年之间。

(三) 初步认识

麦坪遗址是大渡河中游地区新石器时代至青铜时代的典型遗址,文化内涵复杂,延续时间长。经过近几年的发掘和整理,我们对麦坪遗址有了一些初步的认识。从其文化内涵来看,该遗址至少包含了从早至晚的四类遗存。其中,第一类和第三类遗存属于土著文化,第二类和第四类遗存属于外来文化。从文化格局来看,大渡河中游地区与安宁河流域的关系较为密切,尤其是在史前时期,应该归属于同一文化圈。

由于麦坪遗址所处的特殊地理位置,其土著文化在不同时期均受到外来文化的不断影响。在新石器时代末期,外来文化的影响主要来自于甘青地区考古学文化的南下。到了青铜时代,这种影响则主要来自于成都平原十二桥文化的西进,麦坪遗址的土著文化也就是在这一时期逐渐走向衰落,并且最终被新的文化取代。

附记:本次发掘的领队为刘化石,参加工作的人员有刘志岩、李江涛、卫洪强、冯万齐、史全兴、史来兴等。匡汉斌、吴长源负责修复器物,李建伟、曾令玲、马春燕为本文绘制了插图,姜聪、刘志岩拍摄了照片。

执笔者 刘志岩

注 释

- [1] 中国社会科学院考古研究所等:5四川汉源县麦坪村、麻家山遗址试掘简报,5四川文物62006年第2期。
- [2] 四川省文物考古研究院等:5四川汉源县麦坪新石器时代遗址2007年的发掘,5考古62008年第7期。
- [3] 参见四川省文物考古研究院发掘资料。
- [4] 参见四川省文物考古研究院发掘资料。

- [5] 参见四川省文物考古研究院发掘资料。
- [6] 成都市文物考古研究所等: 5四川西昌市大兴横栏山遗址调查试掘简报6, 5成都考古发现(2004)6, 科学出版社, 2006年。
- [7] 成都市文物考古研究所等: 5四川西昌市经久乡马鞍山遗址调查试掘简报6, 5成都考古发现(2005)6, 科学出版社, 2007年。
- [8] 参见四川省文物考古研究院 2009~ 2010年麦坪遗址发掘资料。
- [9] 礼州遗址联合考古发掘队: 5四川西昌礼州新石器时代遗址6, 5考古学报61980年第4期。
- [10] 同[1]。
- [11] 云南省文物考古研究所等: 5云南鲁甸县野山遗址发掘简报6, 5考古62009年第8期。
- [12] 由北京大学文博学院加速器质谱实验室、第四纪年代实验室测定。参见5四川西昌市经久乡马鞍山遗址调查试掘简报6, 见5成都考古发现(2005)6, 科学出版社, 2007年。

附表一 麦坪遗址 2008 年发掘墓葬登记表

墓号	层位关系	方向(度)	人骨	墓葬形制	随葬品	时代
M 1	第5层 y H 21 y M 1 y 第6、7层	289	残存下肢骨	长方形竖穴土坑, 长31 16、宽01 78~ 01 82、深01 27米	陶小口壶1、Aa型 \bar{N} 式钵1、Ab型 \bar{N} 式钵2	青铜时代
M 2	第5层 y M 2 y 第6、7层	285	残存下肢骨	长方形竖穴土坑, 长21 83、宽01 7、深01 25米	陶罐1、Aa型 \bar{N} 式钵3	青铜时代
M 3	第5层 y M 3 y 第6层 y F 3 y 第7层	130	不存	梯形石棺, 土圻长2、宽01 58~ 01 74、深01 64米, 石棺长11 9、宽01 56~ 01 6、残高01 2~ 01 52米	陶尊1	新石器时代
M 4	第5层 y M 4 y 第6、7层	295	残存下肢骨	长方形竖穴土坑, 墓口长21 6、宽01 75~ 01 8米, 墓底长21 56、宽01 7、深01 48~ 01 49米	陶Ba型高领罐1、Aa型 \bar{O} 式钵1、Ab型 \bar{O} 式钵1、B型石镞5、铜镞1	青铜时代
M 5	第5层 y M 5 y 第6、7层	290	残存下肢骨	长方形竖穴土坑, 残长11 52、宽01 73、深01 36米	陶Ab型 \bar{N} 式钵3	青铜时代
M 6	第5层 y M 6 y 第6、7层	302	残存牙齿及下肢骨	长方形竖穴土坑, 长31 72~ 31 76、口宽01 84~ 01 88、底宽01 84、深01 42~ 01 5米	陶Bb型高领罐2、陶罐1、Aa型 \bar{O} 式钵1、B型钵1、B型 \bar{N} 式纺轮2、B型 \bar{O} 式纺轮2、钵1	青铜时代
M 7	第5层 y M 7 y 第6、7层	145	不存	梯形石棺, 残长01 9、残宽01 4~ 01 42、深01 22~ 01 26米	无	新石器时代
M 8	第5层 y M 8 y 第6、7层	295	残存牙齿及下肢骨	长方形竖穴土坑, 长21 74、宽01 74、深01 38米	陶侈口鼓腹罐1、Aa型 \bar{N} 式钵1、碗1、钵1	青铜时代
M 9	第5层 y M 9 y 第6、7层	290	不存	长方形竖穴土坑, 长21 65、宽01 58、深01 32米	陶深腹罐1、Ab型 \bar{N} 式钵3	青铜时代
M 10	第5层 y M 10 y 第6、7层	299	残存牙齿及碎骨	长方形竖穴土坑, 残长11 56~ 11 8、宽01 58~ 01 66、深01 24~ 01 4米	陶罐1、A型石镞2	青铜时代
M 11	第5层 y M 11 y 第6、7层	290	残存少量牙齿	长方形竖穴土坑, 长21 1、宽01 65~ 01 7、深01 3米	陶A型高领罐1、钵2、碗1、A型纺轮1、B型 \bar{N} 式纺轮1	青铜时代
M 12	第5层 y M 12 y 第6、7层	285	残存下肢骨	长方形竖穴土坑, 长21 15、宽01 63、深01 12米	陶Aa型 \bar{O} 式钵1、Ab型 \bar{O} 式钵1、A型石镞3	青铜时代
M 13	第5层 y M 13 y 第6、7层	292	碎骨片	长方形竖穴土坑, 长21 13、宽01 65、深01 54~ 01 57米	陶A型高领罐1、Aa型 \bar{O} 式钵1、Ab型 \bar{O} 式钵2、A型石镞2	青铜时代

(责任编辑 杨 晖)

本期要览

四川汉源县麦坪遗址 2008 年发掘简报 2008 年度对麦坪遗址的发掘,共清理房址 5 座、墓葬 13 座、灰坑 102 座,出土陶器、石器、铜器等各类遗物 200 余件。该遗址是大渡河中游地区的一处中心聚落,本次工作区分出四类不同的文化遗存,对遗址的分期和年代有了更深刻的认识,为研究本区域的考古学文化谱系提供了重要资料。

河南洛阳市西工区 M 8832 号东周墓 2005 年,在洛阳市西工区发掘一座未被盗扰的春秋时期墓葬(M 8832)。墓葬为长方形竖穴土坑墓,葬具为两棺一椁。出土了较多青铜器、玉器等,包括铜鼎 8 件,其中列鼎为 5 件,推测墓主人应是较高级的贵族。此墓的发掘,为研究东周时期的墓葬形制、葬俗、随葬品组合等提供了新的实物资料。

河南洛阳市吉利区两座北魏墓的发掘 1987 年,在洛阳市吉利区发掘了北魏时期的吕达、吕仁父子墓。墓葬的分布位置符合当时的埋葬制度,两座墓出土的随葬品处于北魏迁都洛阳后的转变期,形成前、后期不同风格的组合。吕达墓所出嵌蓝宝石金戒指及胡俑等,是北魏迁洛以后以洛阳为中心的的东西文化交流和丝绸之路商贸活动的见证。

石器研究的新视角: 技术- 功能分析法))) 以观音洞遗址为例 技术- 功能分析法通过综合考察支配石制工具生产的技术机制、分析工具刃口上所整合的技术特征,理解工具预设性的功能和使用方式,并复原打制者的意图。对观音洞遗址石器材料的分析表明,此方法在揭示打制者意图及工具预设性的功能和使用方式的多样性方面具有重要作用。

浙江温州市瓯海杨府山土墩墓的年代及相关问题 杨府山土墩墓出土的青铜礼器、乐器和兵器的年代和性质,对探讨南方地区文化的互动、交融乃至民族的交往具有重要意义。通过对该墓所出鼎、簋、铙、短剑等的具体分析,可以断定这应是一批具有浓郁地域特色的南方系青铜器,时代应在商末周初,墓葬的年代最晚应为西周早期。



3.M4 (东南→西北)



1. 墓葬区发掘情况 (东→西)



2.M11 (西南→东北)

四川汉源县麦坪遗址
出土遗迹

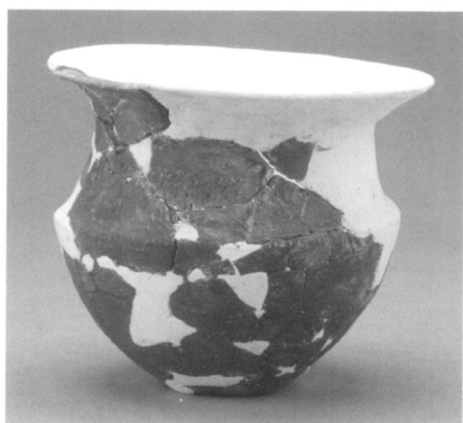

1. 陶尊 (M3 : 1)



2. 石刀 (T3618⑥ : 1)

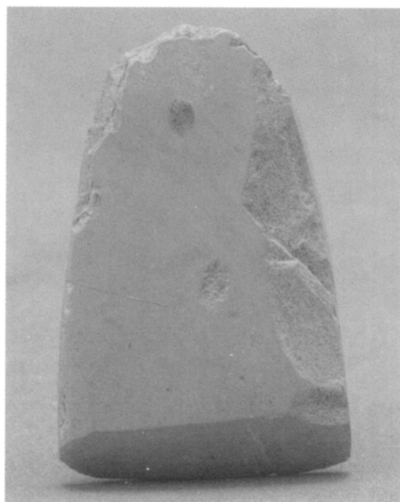

3. B型石铈 (T2006⑦ : 1)

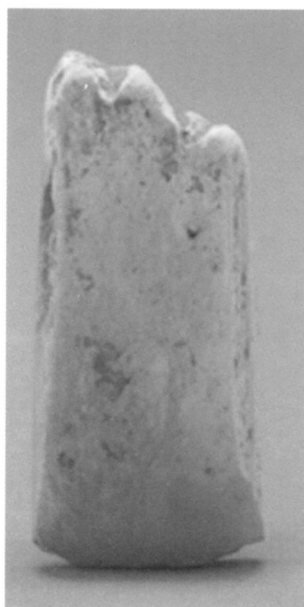

4. A型石铈 (T3717⑥ : 2)

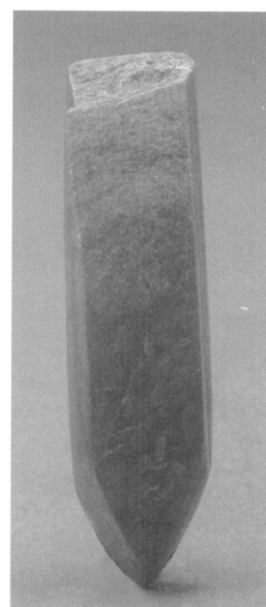

5. B型石凿 (T3617⑥ : 1)

四川汉源县麦坪遗址出土遗物

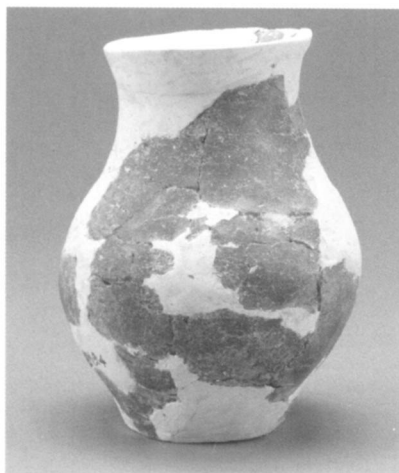

6. A型陶高领罐 (M13 : 4)

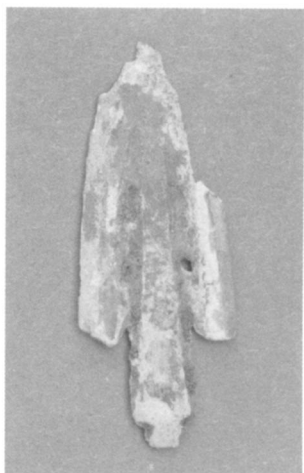

7. 铜铈 (M4 : 10)

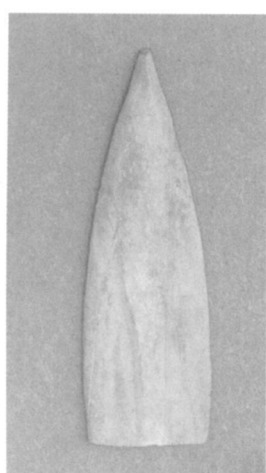

8. A型石铈 (M13 : 5)

图版陆



1. Aa型Ⅱ式钵 (M13:1)

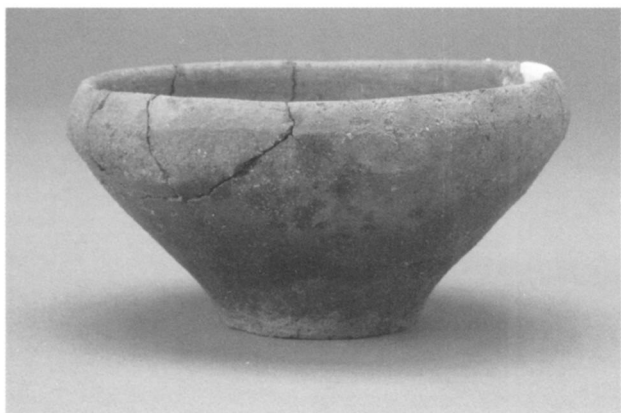

2. Ab型Ⅱ式钵 (M13:2)



3. Ab型Ⅱ式钵 (M13:3)

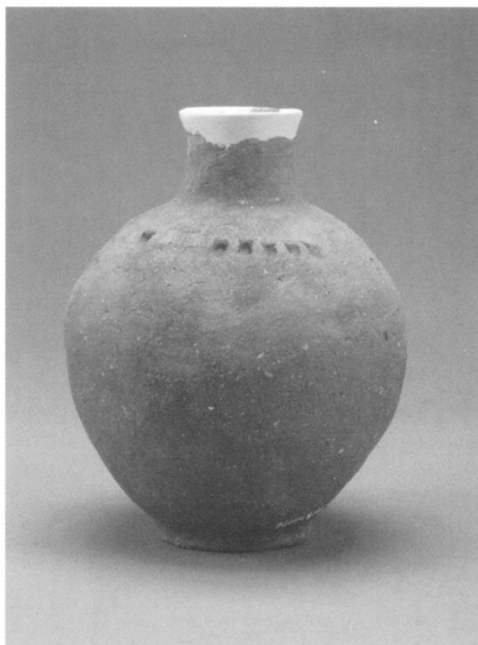

4. 小口壶 (M1:4)

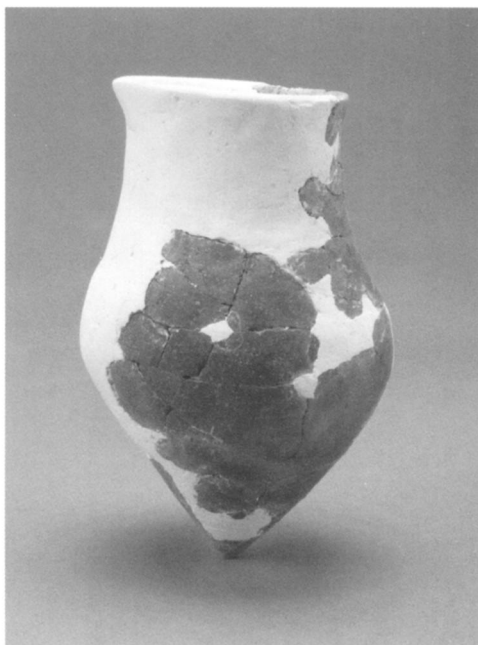

5. Bb型高领罐 (M6:4)

四川汉源县麦坪遗址出土陶器